

Betriebsanleitung

Powerstation

- PPS 3600 M



PPS 3600 M

Inhaltsverzeichnis

1 Sicherheit	4
1.1 Sicherheitshinweise (Warnhinweise)	4
1.3 Vernünftigerweise vorhersehbare Fehlanwendung.....	6
1.4 Restrisiken	6
1.5 Qualifikation des Personals.....	7
1.6 Allgemeine Sicherheitshinweise.....	7
1.7 Sicherheitskennzeichnungen	8
1.8 Sicherheitsdatenblätter	8
2 Technische Daten	9
2.1 Typenschild	10
3 Transport, Verpackung, Lagerung	10
3.1 Transport.....	10
3.2 Verpackung.....	10
3.3 Lagerung.....	11
4 Gerätebeschreibung	11
4.1 LCD-Display-Anzeige	12
5 Betrieb	13
5.1 AC-Ladevorgang	13
5.2 Nutzungshinweise	14
6 Pflege, Wartung und Instandsetzung	14
6.1 Reinigung und Pflege.....	14
7 Ersatzteile	14
7.1 Ersatzteilbestellung	15
8 EU-Konformitätserklärung	17
9 Anhang	18
9.1 Urheberrecht	18
9.2 Haftungsbeschränkung	18
9.3 Lagerung	18
9.4 Entsorgungshinweis / Wiederverwertungsmöglichkeiten:.....	18
9.5 Entsorgung über kommunale Sammelstellen	20
10 Produktbeobachtung	20
11 Notizen	21

Vorwort

Sehr geehrter Kunde,
vielen Dank für den Kauf  Powerstation.

 Werkstattprodukte bieten ein Höchstmaß an Qualität, technisch optimale Lösungen und überzeugen durch ein herausragendes Preis-Leistungs-Verhältnis. Ständige Weiterentwicklungen und Produktinnovationen gewähren jederzeit einen aktuellen Stand an Technik und Sicherheit.

Vor Inbetriebnahme lesen Sie bitte diese Betriebsanleitung gründlich durch und machen Sie sich mit der Powerstation vertraut. Stellen Sie auch sicher, dass alle Personen, die die Powerstation bedienen, immer vorher die Betriebsanleitung gelesen und verstanden haben. Bewahren Sie diese Betriebsanleitung sorgfältig im Bereich der Powerstation auf.

Informationen

Die Betriebsanleitung enthält Angaben zur sicherheitsgerechten und sachgemäßen Installation, Bedienung und Wartung der Powerstation. Die ständige Beachtung aller in diesem Handbuch enthaltenen Hinweise gewährleistet die Sicherheit von Mensch und Maschine.

Das Handbuch legt den Bestimmungszweck der Powerstation fest und enthält alle erforderlichen Informationen zum wirtschaftlichen Betrieb sowie einer langen Lebensdauer.

Im Abschnitt Wartung sind alle Wartungsarbeiten und Funktionsprüfungen beschrieben, die vom Benutzer regelmäßig durchgeführt werden müssen.

Die im vorliegenden Handbuch vorhandenen Abbildungen und Informationen können gegebenenfalls vom aktuellen Bauzustand Ihrer Powerstation abweichen. Als Hersteller sind wir ständig um eine Verbesserung und Erneuerung der Produkte bemüht, deshalb können Veränderungen vorgenommen werden, ohne dass diese vorher angekündigt werden. Die Abbildungen der Powerstation können sich in einigen Details von den Abbildungen in dieser Anleitung unterscheiden, dies hat jedoch keinen Einfluss auf die Bedienbarkeit Ihres Geräts.

Aus den Angaben und Beschreibungen können deshalb keine Ansprüche hergeleitet werden. Änderungen und Irrtümer behalten wir uns vor!

Ihre Anregungen hinsichtlich dieser Betriebsanleitung sind ein wichtiger Beitrag zur Optimierung unserer Arbeit, die wir unseren Kunden bieten. Wenden Sie sich bei Fragen oder im Falle von Verbesserungsvorschlägen an unseren Service.

Sollten Sie nach dem Lesen dieser Betriebsanleitung noch Fragen haben oder können Sie ein Problem nicht mit Hilfe dieser Betriebsanleitung lösen, setzen Sie sich bitte mit Ihrem Fachhändler in Verbindung.

Angaben zum Hersteller:

 - Stürmer Maschinen GmbH
Dr.-Robert-Pfleger-Straße 26;
D-96103 Hallstadt/Bamberg

Fax (+49)0951 - 96555-55

Mail: info@unicraft.de

Internet: www.unicraft.de

Originalbetriebsanleitung nach DIN EN ISO 20607:2019

Ausgabe: 03.07.2025

Version 1.01

Sprache: DE

Autor: LA

Produktidentifikation:

Powerstation



PPS 3600 M

Artikelnummer

6770036

1 Sicherheit

Konventionen der Darstellung

	gibt zusätzliche Hinweise
	fordert Sie zum Handeln auf
	Aufzählungen

Dieser Teil der Betriebsanleitung

- erklärt Ihnen die Bedeutung und die Verwendung der in dieser Betriebsanleitung verwendeten Warnhinweise,
- legt die bestimmungsgemäße Verwendung der Powerstation fest,
- weist Sie auf Gefahren hin, die bei Nichtbeachtung dieser Anleitung für Sie und andere Personen entstehen könnten,
- informiert Sie darüber, wie Gefahren zu vermeiden sind.

Beachten Sie ergänzend zur Betriebsanleitung



- die zutreffenden Gesetze und Verordnungen,
- die gesetzlichen Bestimmungen zur Unfallverhütung,
- die Verbots-, Warn- und Gebotsschilder.

Bewahren Sie die Dokumentation stets in der Nähe des Gerätes auf.

1.1 Sicherheitshinweise (Warnhinweise)

Gefahren-Klassifizierung

Wir teilen die Sicherheitshinweise in verschiedene Stufen ein. Die untenstehende Tabelle gibt Ihnen eine Übersicht über die Zuordnung von Symbolen (Piktogrammen) und Signalwörtern zu der konkreten Gefahr und den (möglichen) Folgen.

Piktogramm	Signalwort	Definition/Folgen
	GEFAHR!	Bei Nichtbeachtung besteht eine unmittelbare Gefahr, die zu einer schweren Verletzung oder zum Tode führt. Hoher Risikograd der Gefährdung.
	WARNUNG!	Bei Nichtbeachtung besteht eine mögliche Gefahr, die zu einer ernsthaften Verletzung oder zum Tode führen kann. Mittlerer Risikograd der Gefährdung.
	VORSICHT!	Bei Nichtbeachtung oder einer riskanten Verfahrensweise besteht eine mögliche Gefahr, die zu einer Verletzung von Personen oder einem Eigentumsschaden führen kann. Niedriger Risikograd der Gefährdung.
	ACHTUNG!	Situation, die zu Sachschäden führen und die Funktion des Produkts beeinträchtigen kann.
	Information	Anwendungstipps und andere wichtige/nützliche Informationen und Hinweise. Keine gefährlichen oder schadenbringenden Folgen für Personen oder Sachen.

Piktogramme, die auf konkrete Gefahren hinweisen



Allgemeines
Warnzeichen



Warnung vor
elektrischer
Spannung



Warnung vor
Handverletzungen



Warnung vor heißer
Oberfläche



Warnung vor
automatischem
Anlauf



Warnung vor Hindernissen
am Boden



Warnung Kippgefahr!



Warnung vor schwebender
Last!



Warnung vor
feuergefährlichen Stoffen!

Piktogramme, die auf Gebote/Verbote hinweisen



kein Zutritt für Personen mit
Herzschrittmachern oder
implantierten Defibrillatoren!



Gehörschutz benutzen!



Anleitung beachten!



Netzstecker ziehen!



Augenschutz benutzen!



Handschutz benutzen!



Fußschutz benutzen!



Schutzkleidung benutzen!

1.2 Bestimmungsgemäße Verwendung

Die Powerstation ist eine mobile, wiederaufladbare Stromquelle, die zur Stromversorgung von elektronischen Geräten verwendet wird.

HINWEIS!

Teil der bestimmungsgemäßen Verwendung ist, dass Sie

- die Betriebsanleitung beachten,
- die Inspektions- und Wartungsanweisungen einhalten.



1.3 Vernünftigerweise vorhersehbare Fehlanwendung

Jede über die bestimmungsgemäße Verwendung hinausgehende oder andersartige Benutzung der Powerstation gilt als Fehlgebrauch. Um Fehlanwendungen zu vermeiden, muss die Betriebsanleitung vor Inbetriebnahme gelesen und verstanden werden.

Mögliche Fehlanwendungen können sein:

- Zweckentfremdung der Powerstation.
- Betreiben der Powerstation ohne die funktionierenden, vorgesehenen Schutzvorrichtungen.
- Überbrücken oder Verändern der Schutzvorrichtungen.
- Nichtbeachtung der Wartungsvorschriften.
- Nichtbeachtung von Abnutzungs- und Beschädigungsspuren.
- Servicearbeiten durch ungeschultes oder nicht autorisiertes Personal.
- Wartungsarbeiten an einem eingeschalteten Gerät.
- Bewusstes oder leichtsinniges Hantieren an der Powerstation während des Betriebs.
- Einbau von Ersatzteilen und Verwendung von Zubehör und Betriebsmitteln, die nicht vom Hersteller genehmigt sind.
- Einsatz der Powerstation in Bereichen, in denen sich in der Luft aggressive oder brennbare Stoffe befinden (Der Powerstation ist serienmäßig nicht explosionsgeschützt).
- Modifizierungen an der Powerstation.

WARNUNG!

Bei nicht bestimmungsgemäßer Verwendung der Powerstation

- **entstehen Gefahren für das Personal,**
- **werden die Powerstation und weitere Sachwerte des Betreibers gefährdet,**
- **kann die Funktion der Powerstation beeinträchtigt sein.**



1.4 Restrisiken

Selbst wenn sämtliche Sicherheitsvorschriften beachtet werden und die Powerstation vorschriftsgemäß verwendet wird, bestehen noch Restrisiken, welche nachstehend aufgelistet sind:

- Quetschgefahr für die oberen und unteren Gliedmaßen während des Betriebs.
- Hitzeentwicklung an Bauteilen kann zu Verbrennungen und anderen Verletzungen führen.

1.5 Qualifikation des Personals

Zielgruppe

Diese Anleitung wendet sich an

- die Bediener,
- das Personal für Instandhaltungsarbeiten.

Deshalb beziehen sich die Warnhinweise sowohl auf die Bedienung als auch auf die Instandhaltung der Powerstation.

Legen Sie klar und eindeutig fest, wer für die verschiedenen Tätigkeiten an der Powerstation (Bedienen, Warten und Instandsetzen) zuständig ist.

Unklare Kompetenzen sind ein Sicherheitsrisiko!

In dieser Anleitung werden die im Folgenden aufgeführten Qualifikationen der Personen für die verschiedenen Aufgaben benannt:

Bediener

Der Bediener wurde in einer Unterweisung durch den Betreiber über die ihm übertragenen Aufgaben und möglichen Gefahren bei unsachgemäßem Verhalten unterrichtet. Aufgaben, die über die Bedienung im Normalbetrieb hinausgehen, darf der Bediener nur ausführen, wenn dies in dieser Anleitung angegeben ist und der Betreiber ihn ausdrücklich damit betraut hat.

Der Bediener muss

- die Funktion und Wirkungsweise kennen,
- vor der Inbetriebnahme
 - die Betriebsanleitung gelesen und verstanden haben,
 - mit allen Sicherheitseinrichtungen und -vorschriften vertraut sein.

Elektrofachkraft

Die Elektrofachkraft ist aufgrund ihrer fachlichen Ausbildung, Kenntnisse und Erfahrungen sowie Kenntnis der einschlägigen Normen und Bestimmungen in der Lage, Arbeiten an elektrischen Anlagen auszuführen und mögliche Gefahren selbstständig zu erkennen und zu vermeiden.

Die Elektrofachkraft ist speziell für das Arbeitsumfeld, in dem sie tätig ist, ausgebildet und kennt die relevanten Normen und Bestimmungen.

Fachpersonal

Fachpersonal ist aufgrund seiner fachlichen Ausbildung, Kenntnisse und Erfahrung sowie Kenntnis der einschlägigen Bestimmungen in der Lage, die ihm übertragenen Arbeiten auszuführen und mögliche Gefahren selbstständig zu erkennen und zu vermeiden.

Unterwiesene Person

Die unterwiesene Person ist über die möglichen Gefahren eines unangemessenen Verhaltens informiert.

1.6 Allgemeine Sicherheitshinweise

- Stellen Sie sicher, dass die Powerstation auf einer ebenen Fläche aufgestellt wird.
- Überprüfen Sie die Powerstation vor der Inbetriebnahme auf äußerlich erkennbare Schäden und Mängel. Auffälligkeiten müssen vor dem Betrieb sofort behoben werden.
- Reparatur- und Wartungsarbeiten dürfen ausschließlich von autorisierten Personen durchgeführt werden.
- Benutzen Sie nur Original-Ersatzteile und Zubehör.
- Verwenden Sie die Powerstation nicht in der Nähe einer Wärmequelle, z. B. einer Feuerquelle.
- Beachten Sie bei der Verwendung der Powerstation die Betriebstemperaturen, die im Kapitel "Technische Daten" angegeben sind.
- Sorgen Sie dafür, dass die Powerstation nicht mit Flüssigkeiten in Berührung kommt. Verwenden Sie das Produkt nicht im Regen oder in feuchten Umgebungen.
- Verschließen oder blockieren Sie den Luftauslass während des Gebrauchs nicht.
- Bitte bewegen Sie die Powerstation nicht, während sie auflädt oder in Betrieb ist.
- Setzen Sie die Powerstation keiner mechanischen Beanspruchung aus.



BRANDGEFAHR

- Lagern Sie die Powerstation nur in einem gut belüfteten Bereich.
- Stellen Sie sicher, dass sich in der Nähe des Arbeitsbereiches Brandschutzvorrichtungen befinden.
- Halten Sie Funken, offene Flammen und jede andere Form der Entzündung fern.
- Im Brandfall einen Pulverlöscher verwenden.
- Verwenden Sie KEINE ungeeigneten Netzkabel. Betreiben Sie KEINE Geräte, deren Eingangsspannung über dem Wert der Powerstation liegt.



1.7 Sicherheitskennzeichnungen

Folgende Sicherheitskennzeichnungen- und -symbole sind angebracht (Abb. 1-1), die beachtet und befolgt werden müssen:



Abb. 1-1: Sicherheitskennzeichnungen: Warnung vor elektrischer Spannung, Betriebsanleitung beachten, zusätzliche Isolierung, CE-Zeichen

Hinweis:

Beschädigte oder fehlende Sicherheitssymbole an dem Stromerzeuger können zu Fehlhandlungen mit Personen- und Sachschäden führen. Die an dem Gerät angebrachten Sicherheitssymbole dürfen nicht entfernt werden. Beschädigte Sicherheitssymbole sind umgehend zu ersetzen.

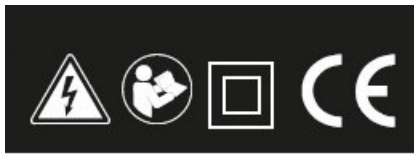

Folgendes ist zu beachten:

- Kommt es im Zuge der Lebensdauer des Geräts zum Verblässen oder zu Beschädigungen der Sicherheitskennzeichnung, sind unverzüglich neue Schilder anzubringen.
- Ab dem Zeitpunkt, an dem die Schilder nicht auf den ersten Blick sofort erkenntlich und begreifbar sind, ist das Gerät bis zum Anbringen der neuen Schilder außer Betrieb zu nehmen.

1.8 Sicherheitsdatenblätter

Sicherheitsdatenblätter zu Gefahrgut erhalten Sie von Ihrem Fachhändler oder unter Tel.: +49 (0)951/96555-0. Fachhändler können Sicherheitsdatenblätter im Downloadbereich des Partnerportals finden.

2 Technische Daten

Bezeichnung	PPS 3600 M
Länge (Produkt) ca.	597 mm
Breite/Tiefe (Produkt) ca.	476 mm
Höhe (Produkt) ca.	585 mm
Gewicht (Netto) ca.	68 kg
Batterie Kapazität	5376 Wh / 105 Ah
Entladetemperatur	-10°C - -40°C
Ladetemperatur	0°C - 40°C
AC Input	220-240 V / 50-60 Hz / 2200 W
AC Output Steckdose	3*230V / 50 Hz / 3600 W
DC Solar Input	1600 W max. / 10-150 V
Schutzklasse Steckdosen	IP 44
Schutzklasse Powerstation	IP 23
Lebensdauer (Ladezyklen)	2000+ Ladezyklen (Nach 2000 Ladezyklen beträgt die Akkukapazität >80%)
Art des Akkus	LiFePo4
Akku	Lithium-Eisenphosphat
Laufzeit bei 50% Last	2,9 Std.
Laufzeit bei 100% Last	1,4 Std.
Ladezeit bis 100% Batterie mit Solarpanel 100 W / 200 W	100 W * 1 (Nicht empfohlen) 200 W * 1 (Nicht empfohlen) 200 W * 2 (23 Std.)
Ladezeit bis 100% Batterie mit 230 V / AC	2,8 Std.
Display	LCD
Schallleistungspegel max. Lw	54 dB(A)

2.1 Typenschild







Power Station Power station		PPS 3600 M	    
Artikel-Nr. Item no.	6770036	Serien-Nr. Serial no.	
Batterie Kapazität Battery Capacity	5376Wh 105Ah 51,2V	Baujahr Year of manufacture	Monat/Jahr month/year
AC Eingang AC Input	220~240Vac 50-60Hz, 2kW max.	Entladungstemperatur Discharging Temperature	-10°C-- 40°C
AC Ausgang 3x AC Output 3x	230V~50Hz total 3,6 kW	Ladetemperatur Charging Temperature	0°C-- 40°C
Überlastschutz Charge Overload Protector	12A Max x 1	Entladungsschutz Discharge Overload Protector	16A Max x 2
 www.unicraft.de		Stürmer Maschinen GmbH Dr.-Robert-Pfleger-Str. 26, 96103 Hallstadt Deutschland / Germany UN38.3	

Abb.2-1: Typenschild PPS 3600 M

3 Transport, Verpackung, Lagerung

3.1 Transport

Überprüfen Sie die Powerstation nach Anlieferung auf sichtbare Transportschäden. Sollten Sie Schäden an der Powerstation entdecken, melden Sie diese unverzüglich dem Transportunternehmen beziehungsweise dem Händler.

3.1.1 Hinweise zum Transport

Unsachgemäßes Transportieren, Aufstellen und Inbetriebnehmen ist unfallträchtig und kann Schäden oder Funktionsstörungen an der Powerstation verursachen, für die wir keine Haftung bzw. Garantie gewähren.

WARNUNG!

Schwerste bis tödliche Verletzungen durch Umfallen und Herunterfallen von Maschinenteilen vom Gabelstapler oder vom Transportfahrzeug. Beachten Sie die Anweisungen und Angaben auf der Transportkiste.



Beachten Sie das Gesamtgewicht der Powerstation, welches in den "Technischen Daten" angegeben ist. Im ausgepackten Zustand kann das Gewicht der Powerstation auch am Typenschild abgelesen werden.

3.1.2 Allgemeine Gefahren beim innerbetrieblichen Transport

WARNUNG KIPPGEFAHR!

Sichern Sie die Powerstation gegen Umfallen, Wegrollen und Herunterfallen. Mitarbeiter müssen sich außerhalb der Gefahrenzone, der Reichweite der Last befinden. Warnen Sie Mitarbeiter und weisen Sie Mitarbeiter auf die Gefährdung hin.



Der Transport darf nur von autorisierten und qualifizierten Personen durchgeführt werden. Beim Transport verantwortungsbewusst handeln und stets die Folgen bedenken. Gewagte und riskante Handlungen unterlassen.

Gefährdungsstellen, Unebenheiten und Störstellen sind unbedingt vor dem Transport einzusehen. Das Beseitigen von Gefährdungsstellen, Störstellen und Unebenheiten zum Zeitpunkt des Transportes durch andere Mitarbeiter führt zu erheblichen Gefahren.

Eine sorgfältige Planung des innerbetrieblichen Transportes ist daher unumgänglich.

3.2 Verpackung

Alle verwendeten Verpackungsmaterialien und Packhilfsmittel der Powerstation sind recyclingfähig und müssen grundsätzlich der stofflichen Wiederverwertung zugeführt werden.

Verpackungsbestandteile aus Karton geben Sie zerkleinert zur Altpapiersammlung.

Die Folien sind aus Polyethylen (PE) und die Polsterteile aus Polystyrol (PS). Diese Stoffe geben Sie an einer Wertstoffsammelstelle ab oder an das für Sie zuständige Entsorgungsunternehmen.

3.3 Lagerung

Das Gerät muss in einem geschlossenen, trockenen und gut belüfteten Raum aufgestellt werden. Es darf keiner Feuchtigkeit oder intensiver Sonnenbestrahlung ausgesetzt werden..

4 Gerätebeschreibung



Abb.4-1: Beschreibung PPS 3600 M

1. LCD-Anzeige

Zeigt den aktuellen Betriebsstatus sowie Lade- und Entladedaten des Geräts an.

2. Netzschalter

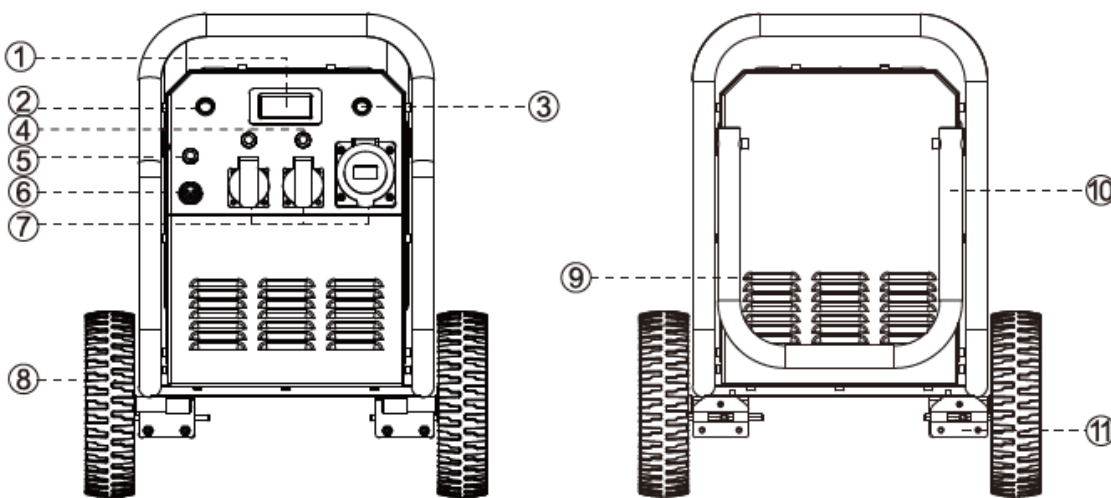
Durch Drücken des Netzschalters wird das Display aktiviert und die Powerstation eingeschaltet.

3. AC-Ausgangsschalter

Mit dieser Taste werden die Wechselstromausgänge (AC) ein- oder ausgeschaltet. Schalten Sie den AC-Ausgang aus, wenn er nicht verwendet wird, um Energie zu sparen.

4. Überlastschutz für Entladung

Überschreitet der Strom an der AC-Ausgangsbuchse den Grenzwert von 16 A, aktiviert der integrierte Wärmeschutz automatisch den Überlastschutz und unterbricht den Ausgang. Nach Reduktion der Last muss der Schutzmechanismus manuell zurückgesetzt werden, um die AC-Ausgänge wieder zu aktivieren.

5. Überlastschutz für den Ladevorgang

Wird beim Laden ein Strom von mehr als 12 A erreicht, unterbricht der thermische Schutz automatisch den Ladevorgang. Nach Abfall des Ladestroms kann der Ladevorgang durch manuelles Zurücksetzen des Schutzes fortgesetzt werden.

6. AC-Ladeeingang

Zum Laden des Geräts wird hier das Netzkabel angeschlossen und mit dem Stromnetz (230 V/AC) verbunden.

7. 230 V/AC-Ausgang

1. Zum Laden oder Betreiben von Geräten mit einer Betriebsspannung von 220-230 V.
2. Im USV-Betrieb (unterbrechungsfreie Stromversorgung) beträgt die maximale Ausgangsleistung 2200 W. Im Offline-Betrieb kann eine maximale Leistung von 3600 W erreicht werden.

Hinweis:

Nicht alle Hochleistungsgeräte werden unterstützt. Die Gesamtleistung der angeschlossenen Geräte darf 3600 W nicht überschreiten.



8. Rad

Ermöglicht ein geräuscharmes Bewegen der Powerstation.

9. Luftauslass

Dient der aktiven Kühlung des Systems durch die Ableitung warmer Luft aus dem Gerät.

10. Ausziehbarer Transportgriff

11. Feststellstift

Dient zur Arretierung der Räder, um ein unbeabsichtigtes Wegrollen der Powerstation zu verhindern.

4.1 LCD-Display-Anzeige



Abb. 4-2: LED-Display-Anzeige

1. Eingangsleistung (Input Power)

Zeigt die aktuelle Eingangsleistung in Watt in Echtzeit an - z.B. beim Laden über Netzstrom oder Solarpanels.

2. Batterieanzeige

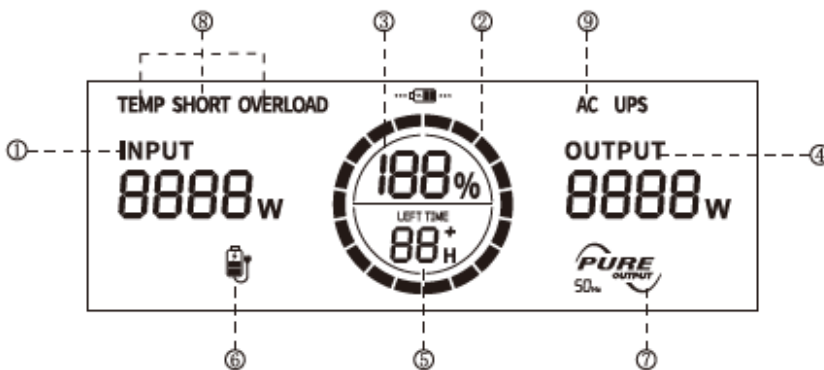
Zeigt den Ladezustand der Batterie grafisch an. Das Symbol rotiert beim Ladevorgang und bei der Entladung.

3. Akkuladestand in Prozent

Gibt den verbleibenden Batterieladestand in Prozent an.

Hinweis:

Wenn der Wert unter 5% fällt, sollte die Powerstation umgehend geladen werden.



4. Ausgangsleistung (Output Power)

Zeigt die aktuelle Ausgangsleistung in Watt in Echtzeit an - also den Stromverbrauch der angeschlossenen Geräte.

5. Verbleibende Lade-/Entladezeit

Gibt auf Basis des aktuellen Stromverbrauchs die geschätzte Restlaufzeit für Laden oder Entladen an.

6. AC-Ladeanzeige

Dieses Symbol leuchtet auf, wenn das Gerät über Netzstrom (AC) geladen wird.

7. Sinuswelle

Das Symbol erscheint, wenn die Powerstation eine Sinuswellen-Wechselspannung liefert, ideal für empfindliche elektronische Geräte.

8. Schutzsymbole

Leuchtet auf, wenn ein Schutzmechanismus aktiviert wird - z.B. bei Überhitzung (TEMP), Kurzschluss (SHORT) oder Überlast (OVERLOAD).

9. AC-Ausgang / USV / Parallelbetrieb

- AC-Symbol leuchtet auf, wenn die Powerstation über die AC-Ausgänge Strom liefert.
- UPS-Symbol erscheint, wenn die Powerstation im USV-Modus arbeitet (unterbrechungsfreie Stromversorgung)
- Parallel-Symbol leuchtet auf, wenn mehrere Geräte im Parallelbetrieb zusammengeschaltet sind.

5 Betrieb



Abb.5-1: Betrieb

Hinweis:

Die maximale Ausgangsleistung beträgt 3600 W. Geräte mit höherem Leistungsbedarf können nicht betrieben werden.

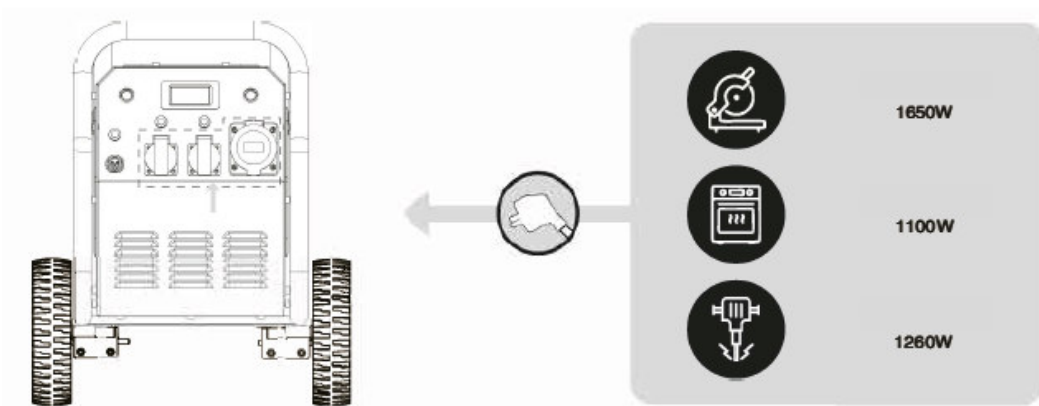

5.1 AC-Ladevorgang

Wenn die Eingangsspannung 220 – 240 V beträgt und der Eingangsstrom dabei kontinuierlich über 12 A steigt, löst der AC-Überlastschutz am Ladeanschluss aus. Nach Prüfung auf etwaige Gerätemängel drücken Sie den Überlastschutzknopf, um den Ladevorgang wieder aufzunehmen.

Verwenden Sie ausschließlich das mitgelieferte AC-Ladekabel. Der Betrieb über Verlängerungskabel oder Mehrfachsteckdosen ist nicht vorgesehen. Stellen Sie sicher, dass Ihre Hausinstallation für eine Dauerbelastung von 12 A ausgelegt ist.



Abb.5-2: AC-Ladevorgang

Ladezeit:

- 80% in ca. 120 Min.
- 100% in ca. 160 Min.

Um eine Tiefenentladung (Unterspannung unter 5%) zu vermeiden, laden Sie das Gerät innerhalb von 24 Stunden nach Gebrauch wieder auf.

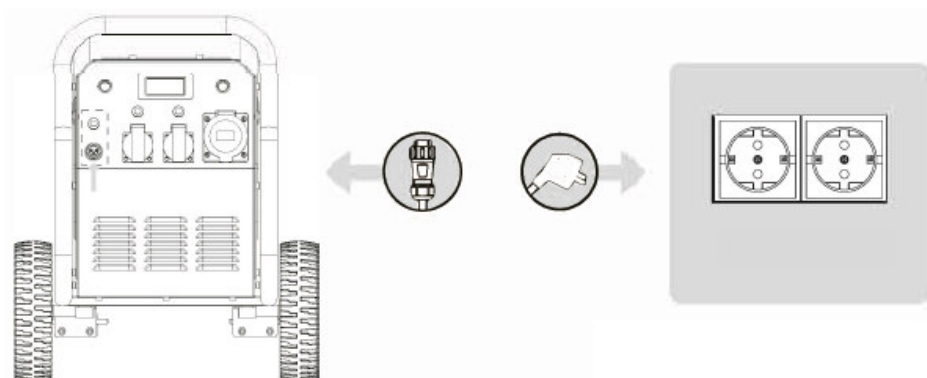
5.2 Nutzungshinweise

- Für eine optimale Leistung empfehlen wir den Betrieb in einem Temperaturbereich von +5°C bis +35°C.
- Wenn das Gerät längere Zeit nicht genutzt wird, stellen Sie sicher, dass alle Schalter ausgeschaltet sind.
- Um die Lebensdauer der Batterie zu erhalten, sollte das Gerät mindestens alle 3 Monate aufgeladen werden.
- Lüftungsöffnungen nicht blockieren, das Gerät verfügt über eine aktive Lüfterkühlung.

6 Pflege, Wartung und Instandsetzung

Eine regelmäßige und gewissenhafte Wartung der Powerstation ist Grundvoraussetzung für eine lange Lebensdauer, für gute Arbeitsbedingungen und eine maximale Produktivität. Sorgen Sie dafür, dass die Wartungsarbeiten regelmäßig durchgeführt werden.

WARNUNG!

Gefahr bei unzureichender Qualifikation von Personen!

- Unzureichend qualifizierte Personen können die durch unsachgemäße Reparaturarbeiten an der Powerstation entstehenden Risiken für den Anwender nicht einschätzen und setzen sich und andere der Gefahr schwerer Verletzungen aus.
- Alle Wartungsarbeiten nur von dafür qualifizierten Personen durchführen lassen. Werden Wartungs- und Reparaturarbeiten durch Personen ausgeführt, die nicht zu diesen Arbeiten autorisiert sind, so erlischt der Garantieanspruch gegenüber .



Nach Pflege-, Wartungs- und Reparaturarbeiten prüfen, ob alle Verkleidungen und Schutzeinrichtungen wieder ordnungsgemäß am Gerät montiert sind.

Bei beschädigten Schutzvorrichtungen den Fachhändler oder den Kundenservice benachrichtigen.

6.1 Reinigung und Pflege

Halten Sie die Powerstation stets in einem sauberen Zustand. Verwenden Sie für Reinigungsarbeiten niemals scharfe Reinigungsmittel. Diese können zu Beschädigungen oder Zerstörung von Bauteilen führen.

Alle Kunststoffteile und lackierten Oberflächen dürfen nur mit einem weichen, angefeuchteten Tuch und etwas Neutralreiniger gesäubert werden.

7 Ersatzteile

Verletzungsgefahr durch Verwendung falscher Ersatzteile!

Durch Verwendung falscher oder fehlerhafter Ersatzteile können Gefahren für den Bediener entstehen sowie Beschädigungen und Fehlfunktionen verursacht werden.

Die Firma Stürmer Maschinen GmbH übernimmt keine Haftung und Garantie für Schäden und Betriebsstörungen als Folge der Nichtbeachtung dieser Betriebsanleitung. Verwenden Sie für die Reparaturen nur einwandfreies und geeignetes Werkzeug, Original-Ersatzteile oder von der Firma Stürmer Maschinen GmbH ausdrücklich freigegebene Serienteile.

Bei Verwendung nicht zugelassener Ersatzteile erlischt die Herstellergarantie.

Informationen über den technischen Kundendienst

Reparaturen, die unter die Gewährleistung fallen, dürfen ausschließlich von Servicetechnikern durchgeführt werden, die von uns dazu autorisiert sind. Verwenden Sie nur Original-Ersatzteile.



7.1 Ersatzteilbestellung

Die Ersatzteile können über den Fachhändler bezogen werden.

Senden Sie eine Kopie der Ersatzteilzeichnung mit den gekennzeichneten Bauteilen an den Fachhändler und geben Sie folgendes an:

- Artikelnummer
- Gerätebezeichnung
- Herstellungsdatum
- Positionsnummern der Bauteile und ggf. zugehörige Ersatzteilzeichnungsnummer
- Menge
- Gewünschte Versandart (Post, Fracht, See, Luft, Express)
- Versandadresse

Ersatzteilbestellungen ohne oben angegebene Angaben können nicht berücksichtigt werden. Bei fehlender Angabe über die Versandart erfolgt der Versand nach Ermessen des Lieferanten.

Angaben zum Gerätetyp, Artikelnummer und Baujahr finden Sie auf dem Typenschild, welches an der Powerstation angebracht ist.

Beispiel

Es muss der Lüfter für die Powerstation PPS 3600 M bestellt werden. Der Lüfter hat in der Ersatzteilzeichnung die Nummer 12.

Senden Sie bei der Ersatzteil-Bestellung eine Kopie der Ersatzteilzeichnung mit gekennzeichnetem Bauteil (Lüfter) und markierter Positionsnummer (12) an den Vertragshändler und teilen Sie die folgenden Angaben mit:

- Modellbezeichnung PPS 3600 M
- Artikelnummer --
- Zeichnungsnummer 1
- Positionsnummer 12

Die Artikelnummer Ihrer Powerstation:

- PPS 3600 M 6770036

7.2 Ersatzteilzeichnungen

Ersatzteilzeichnung PPS 3600 M



Abb.7-1: Ersatzteilzeichnung PPS 3600 M

8 EU-Konformitätserklärung

Nach Niederspannungsrichtlinie 2014/35/EU

Hersteller / Inverkehrbringer: Stürmer Maschinen GmbH
Dr.-Robert-Pfleger-Str. 26
D-96103 Hallstadt

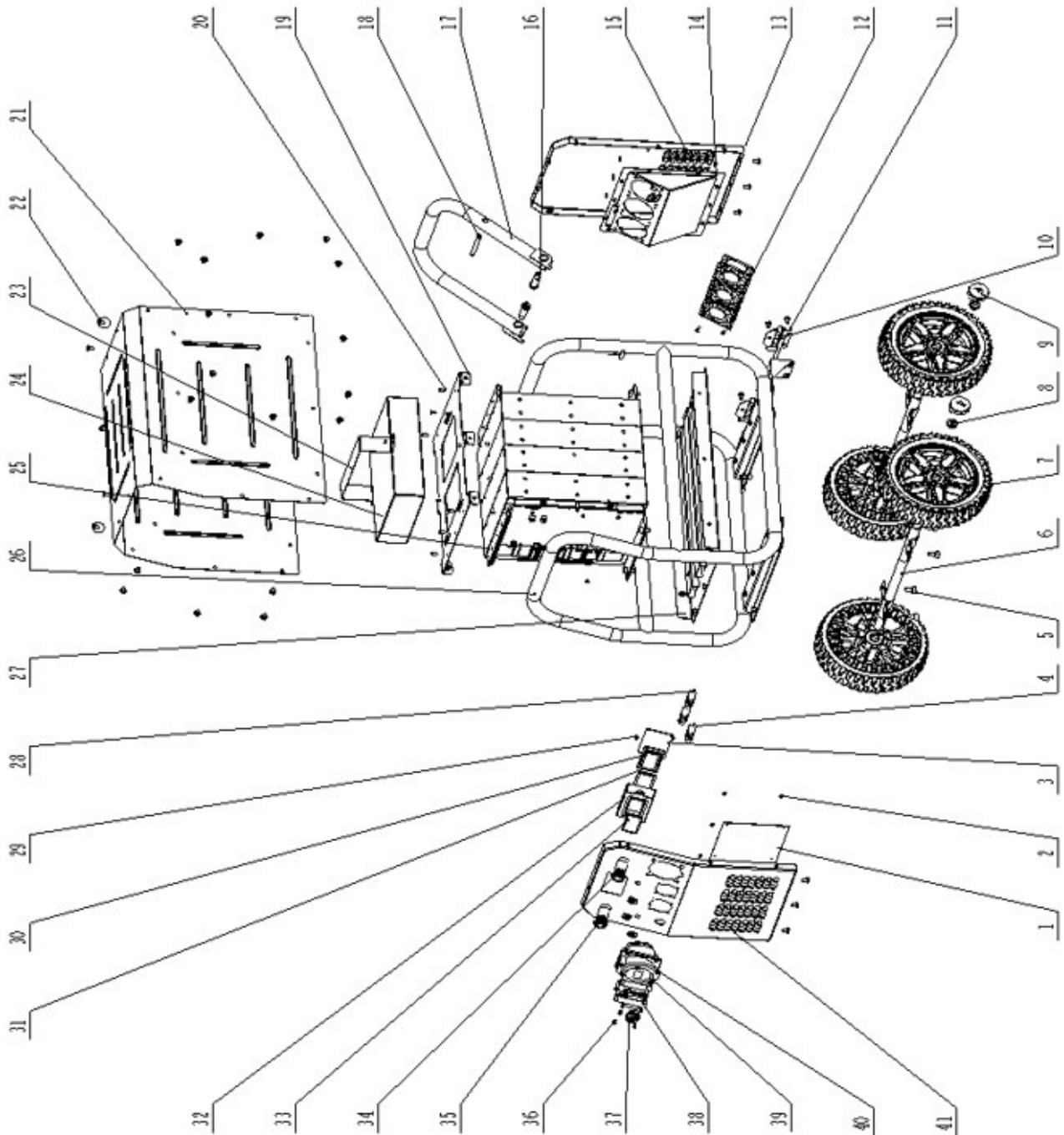
Produktgruppe:  Werkstatstechnik

Typenbezeichnung: Powerstation Artikelnummer

Produktbezeichnung: * PPS 3600 M 6770036

Seriennummer: * _____

Baujahr: * 20_____

* füllen Sie diese Felder anhand der Angaben auf dem Typenschild aus

allen einschlägigen Bestimmungen der oben genannten Richtlinie sowie der weiteren angewandten Normen – einschließlich deren zum Zeitpunkt der Erklärung geltenden Änderungen entspricht.

Mitgeltende EU-Richtlinien: 2014/30/EU EMV-Richtlinie

Folgende harmonisierte Normen wurden angewandt:

EN IEC 62477-1:2023 + AC:2024	Sicherheitsanforderungen an Leistungselektronik-Umrichtersysteme und -betriebsmittel - Teil 1: Allgemeines (IEC 62477-1:2022 + COR1:2024)
EN IEC 61000-6-1:2019	Elektromagnetische Verträglichkeit (EMV) - Teil 6-1: Fachgrundnormen - Störfestigkeit für Wohnbereich, Geschäfts- und Gewerbebereiche sowie Kleinbetriebe (IEC 61000-6-1:2016)
EN IEC 61000-6-2:2019	Elektromagnetische Verträglichkeit (EMV) - Teil 6-2: Fachgrundnormen - Störfestigkeit für Industriebereiche (IEC 61000-6-2:2016)
EN IEC 61000-6-3:2021	Elektromagnetische Verträglichkeit (EMV) - Teil 6-3: Fachgrundnormen - Störaussendung von Geräten in Wohnbereichen (IEC 61000-6-3:2020)
EN IEC 61000-6-4:2019	Elektromagnetische Verträglichkeit (EMV) - Teil 6-4: Fachgrundnormen - Störaussendung für Industriebereiche (IEC 61000-6-4:2018)

Name und Anschrift der Person, die bevollmächtigt ist, die technischen Unterlagen zusammenzustellen:
Kilian Stürmer, Stürmer Maschinen GmbH, Dr.-Robert-Pfleger-Str. 26, D-96103 Hallstadt



Kilian Stürmer (Geschäftsführer)
Hallstadt, den 03.07.2025



9 Anhang

9.1 Urheberrecht

Die Inhalte dieser Anleitung sind urheberrechtlich geschützt und alleiniges Eigentum der Firma Stürmer Maschinen GmbH. Ihre Verwendung ist im Rahmen der Nutzung der Powerstations zulässig.

Eine darüber hinausgehende Verwendung ist ohne schriftliche Genehmigung des Herstellers nicht gestattet.

Weitergabe sowie Vervielfältigung dieses Dokuments, Verwertung und Mitteilung seines Inhalts sind verboten, soweit nicht ausdrücklich gestattet.

Zuwiderhandlungen verpflichten zu Schadenersatz.

Wir melden zum Schutz unserer Produkte Marken-, Patent- und Designrechte an, sofern dies im Einzelfall möglich ist.

Wir widersetzen uns mit Nachdruck jeder Verletzung unseres geistigen Eigentums.

Technische Änderungen jederzeit vorbehalten.

9.2 Haftungsbeschränkung

Alle Angaben und Hinweise in der Betriebsanleitung wurden unter Berücksichtigung der geltenden Normen und Vorschriften, des Stands der Technik sowie unserer langjährigen Erkenntnisse und Erfahrungen zusammengestellt.

In folgenden Fällen übernimmt die Firma Stürmer Maschinen GmbH für Schäden keine Haftung:

- Nichtbeachtung der Betriebsanleitung,
- Nicht bestimmungsgemäße Verwendung,
- Einsatz von nicht sach- und fachkundigem Personal,
- Eigenmächtige Umbauten oder Veränderungen,
- Technische Veränderungen,
- Verwendung nicht zugelassener Ersatzteile.

Der tatsächliche Lieferumfang kann bei Sonderausführungen, bei Inanspruchnahme zusätzlicher Bestelloptionen oder aufgrund neuester technischer Änderungen von den hier beschriebenen Erläuterungen und Darstellungen abweichen.

Es gelten die im Liefervertrag vereinbarten Verpflichtungen, die allgemeinen Geschäftsbedingungen sowie die Lieferbedingungen des Herstellers und die zum Zeitpunkt des Vertragsabschlusses gültigen gesetzlichen Regelungen.

9.3 Lagerung

ACHTUNG!

Bei falscher und unsachgemäßer Lagerung können Komponenten der Powerstation beschädigt und zerstört werden.



Lagern Sie die verpackten oder bereits ausgepackten Teile nur unter den vorgesehenen Umgebungsbedingungen.

Fragen Sie bei Ihrem Fachhändler an, falls das Gerät und Zubehörteile länger als drei Monate und unter anderen als den vorgeschriebenen Umgebungsbedingungen gelagert werden müssen.

9.4 Entsorgungshinweis / Wiederverwertungsmöglichkeiten:

Bitte werfen Sie die Verpackung und später das ausgediente Produkt nicht einfach in die Umwelt, sondern entsorgen Sie beides fachgerecht gemäß der von Ihrer Stadt-/Gemeindeverwaltung oder vom zuständigen Entsorgungsunternehmen aufgestellten Richtlinien.

9.4.1 Außer Betrieb nehmen

VORSICHT!

Ausgediente Produkte sind sofort fachgerecht außer Betrieb zu nehmen, um einen späteren Missbrauch und die Gefährdung der Umwelt oder von Personen zu vermeiden.



- Entnehmen Sie, sofern vorhanden, Batterien und Akkus.
- Demontieren Sie das Gerät gegebenenfalls in handhabbare und verwertbare Baugruppen und Bestandteile.
- Führen Sie die Gerätekomponenten den dafür vorgesehenen Entsorgungswegen zu.

9.4.2 Entsorgung der Neugeräte-Verpackung

Alle verwendeten Verpackungsmaterialien und Packhilfsmittel der Powerstation sind recyclingfähig und müssen grundsätzlich der stofflichen Wiederverwertung zugeführt werden.

Das Verpackungsholz kann einer Entsorgung oder Wiederverwertung zugeführt werden.

Verpackungsbestandteile aus Karton können zerkleinert zur Altpapiersammlung gegeben werden.

Die Folien sind aus Polyethylen (PE) oder die Polsterteile aus Polystyrol (PS). Diese Stoffe können nach Aufarbeitung wiederverwendet werden, wenn Sie an eine Wertstoffsammelstelle oder an das für Sie zuständige Entsorgungsunternehmen weitergegeben werden.

Geben Sie das Verpackungsmaterial nur sortenrein weiter, damit es direkt der Wiederverwendung zugeführt werden kann.

9.4.3 Entsorgung von Schmierstoffen

Achten Sie bitte unbedingt auf eine umweltgerechte Entsorgung der verwendeten Kühl- und Schmiermittel. Beachten Sie die Entsorgungshinweise Ihrer kommunalen Entsorgungsbetriebe. Die Entsorgungshinweise für die verwendeten Schmierstoffe stellt der Schmierstoffhersteller zur Verfügung. Gegebenenfalls nach den produktspezifischen Datenblättern fragen.

9.4.4 Entsorgung des Altgerätes

INFORMATION

Tragen Sie bitte in Ihrem und im Interesse der Umwelt dafür Sorge, dass alle Bestandteile des Gerätes nur über die vorgesehenen und zugelassenen Wege entsorgt werden.



Beachten Sie bitte, dass elektrische Geräte eine Vielzahl wiederverwertbarer Materialien sowie umweltschädliche Komponenten enthalten. Tragen Sie dazu bei, dass diese Bestandteile getrennt und fachgerecht entsorgt werden. Im Zweifelsfall wenden Sie sich bitte an ihre kommunale Abfallentsorgung. Für die Aufbereitung ist gegebenenfalls auf die Hilfe eines spezialisierten Entsorgungsbetriebs zurückzugreifen.

9.4.5 Entsorgung der elektrischen und elektronischen Komponenten

Bitte sorgen Sie für eine fachgerechte, den gesetzlichen Vorschriften entsprechende Entsorgung der Elektrobauteile.

Das Gerät enthält elektrische und elektronische Komponenten und darf nicht als Haushaltsmüll entsorgt werden. Gemäß Europäischer Richtlinie über Elektro- und Elektronik-Altgeräte und die Umsetzung in nationales Recht, müssen verbrauchte Elektrowerkzeuge und Elektrische Geräte und Maschinen getrennt gesammelt und einer umweltgerechten Wiederverwertung zugeführt werden.

Als Betreiber sollten Sie Informationen über das autorisierte Sammel- bzw. Entsorgungssystem einholen, das für Sie gültig ist.

Bitte sorgen Sie für eine fachgerechte, den gesetzlichen Vorschriften entsprechende Entsorgung der Batterien und/oder der Akkus. Bitte werfen Sie nur entladene Akkus in die Sammelboxen beim Handel oder den kommunalen Entsorgungsbetrieben.

9.5 Entsorgung über kommunale Sammelstellen

Entsorgung von gebrauchten, elektrischen und elektronischen Geräten
(Anzuwenden in den Ländern der Europäischen Union und anderen europäischen Ländern mit einem separaten Sammelsystem für diese Geräte).



Das Symbol auf dem Produkt oder seiner Verpackung weist darauf hin, dass dieses Produkt nicht als normaler Haushaltsabfall zu behandeln ist, sondern an einer Annahmestelle für das Recycling von elektrischen und elektronischen Geräten abgegeben werden muss.

Durch Ihren Beitrag zum korrekten Entsorgen dieses Produkts schützen Sie die Umwelt und die Gesundheit Ihrer Mitmenschen. Umwelt und Gesundheit werden durch falsche Entsorgung gefährdet. Materialrecycling hilft den Verbrauch von Rohstoffen zu verringern. Weitere Informationen über das Recycling dieses Produkts erhalten Sie von Ihrer Gemeinde, den kommunalen Entsorgungsbetrieben oder dem Geschäft, in dem Sie das Produkt gekauft haben.

10 Produktbeobachtung

Wir sind verpflichtet, unsere Produkte auch nach der Auslieferung zu beobachten.

Bitte teilen Sie uns alles mit, was für uns von Interesse ist:

- Veränderte Einstelldaten.
- Erfahrungen mit der Powerstation, die für andere Benutzer wichtig sind.
- Wiederkehrende Störungen.

Stürmer Maschinen GmbH
Dr.-Robert-Pfleger-Str. 26
D-96103 Hallstadt

Fax: (+49)0951 96555-55
E-Mail: info@unicraft.de

11 Notizen



stürmer
WELT DER
MASCHINEN

Stürmer Maschinen GmbH
Dr.-Robert-Pfleger-Straße 26
D-96103 Hallstadt
+49 951 96 555 - 0
info@stuermer-maschinen.de
www.stuermer-maschinen.de



www.stma.de/youtube-de



www.facebook.com/stuermer.maschinen.gmbh



www.xing.com/companies/stuermermaschinen.gmbh



www.linkedin.com/company/8690471