

# Betriebsanleitung

\_\_\_\_\_ Schweißrauch-Filter

\_\_\_\_\_ SRF Maxi



SRF Maxi

SRF MAXI

## Impressum

### Produktidentifikation

Schweißrauch-Filter	Artikelnummer
SRF Maxi	1800030

### Hersteller

Stürmer Maschinen GmbH  
Dr.-Robert-Pfleger-Str. 26  
D-96103 Hallstadt

Fax: 0049 (0) 951 - 96555-55  
E-Mail: [info@schweisskraft.de](mailto:info@schweisskraft.de)  
Internet: [www.schweisskraft.de](http://www.schweisskraft.de)

### Angaben zur Betriebsanleitung

Originalbetriebsanleitung

Ausgabe: 17.11.2022  
Version: 1.05  
Sprache: deutsch

Autor: MS/ES

### Angaben zum Urheberrecht

Copyright © 2022 Stürmer Maschinen GmbH, Hallstadt, Deutschland.

Technische Änderungen und Irrtümer vorbehalten.

## Einführung

Mit dem Kauf des Schweißrauch-Filters von Schweisskraft haben Sie eine gute Wahl getroffen.

### Lesen Sie vor der Inbetriebnahme aufmerksam die Betriebsanleitung.

Diese informiert über die sachgerechte Inbetriebnahme, den bestimmungsgemäßen Einsatz sowie über die sichere und effiziente Bedienung und Wartung des Schweißrauch-Filters.

Die Betriebsanleitung ist Bestandteil des Schweißrauch-Filters. Sie ist stets am Einsatzort des Schweißrauch-Filters aufzubewahren. Darüber hinaus gelten die örtlichen Unfallverhütungsvorschriften und allgemeinen Sicherheitsbestimmungen für den Einsatzbereich des Schweißrauch-Filters.

Abbildungen in dieser Betriebsanleitung dienen dem grundsätzlichen Verständnis und können von der tatsächlichen Ausführung abweichen.

## Urheberrecht

Die Inhalte dieser Anleitung sind urheberrechtlich geschützt. Ihre Verwendung ist im Rahmen der Nutzung des Schweißrauch-Filters zulässig. Eine darüber hinausgehende Verwendung ist ohne schriftliche Genehmigung des Herstellers nicht gestattet. Wir melden zum Schutz unserer Produkte Marken-, Patent- und Designrechte an, sofern dies im Einzelfall möglich ist. Wir widersetzen uns mit Nachdruck jeder Verletzung unseres geistigen Eigentums.

## Kundenservice

Bitte wenden Sie sich bei Fragen zu Ihrem Schweißrauch-Filter oder für technische Auskünfte an Ihren Fachhändler. Dort wird Ihnen gerne mit sachkundiger Beratung und Informationen weitergeholfen.

### Deutschland

Stürmer Maschinen GmbH  
Dr.-Robert-Pfleger-Str. 26  
D-96103 Hallstadt

### Reparatur-Service:

Fax: 0951 96555-111  
E-Mail: [service@stuermer-maschinen.de](mailto:service@stuermer-maschinen.de)

### Ersatzteil-Bestellung:

Fax: 0951 96555-119  
E-Mail: [ersatzteile@stuermer-maschinen.de](mailto:ersatzteile@stuermer-maschinen.de)

Wir sind stets an Informationen und Erfahrungen interessiert, die sich aus der Anwendung ergeben und für die Verbesserung unserer Produkte wertvoll sein können.

## Inhaltsverzeichnis

<b>1</b>	<b>ALLGEMEINES</b> .....	<b>1</b>
1.1	Einleitung.....	1
1.2	Hinweise auf Urheber- und Schutzrechte .....	1
1.3	Hinweise für den Betreiber.....	2
<b>2</b>	<b>SICHERHEIT</b> .....	<b>3</b>
2.1	Allgemeines.....	3
2.2	Hinweise zu Zeichen und Symbolen .....	3
2.3	Vom Betreiber anzubringende Kennzeichnungen und Schilder .....	4
2.4	Sicherheitshinweise für das Bedienpersonal .....	4
2.5	Sicherheitshinweise zur Instandhaltung und Störungsbeseitigung am SRF Maxi.....	5
2.6	Hinweise auf besondere Gefahrenarten.....	5
<b>3</b>	<b>PRODUKTBESCHREIBUNG</b> .....	<b>6</b>
3.1	Bestimmungsgemäße Verwendung .....	8
3.2	Vernünftigerweise vorhersehbare Fehlanwendung .....	9
3.3	Kennzeichnungen und Schilder am SRF Maxi .....	10
3.4	Restrisiko.....	11
<b>4</b>	<b>TRANSPORT UND LAGERUNG</b> .....	<b>12</b>
4.1	Transport .....	12
4.2	Lagerung.....	12
<b>5</b>	<b>MONTAGE</b> .....	<b>13</b>
5.1	Auspacken und Montage der Räder .....	13
5.2	Montage des Absaugarmes .....	15
<b>6</b>	<b>BENUTZUNG</b> .....	<b>16</b>
6.1	Qualifikation des Bedienpersonals .....	16
6.2	Bedienelemente .....	17
6.3	Positionierung der Absaughaube.....	20
6.4	Inbetriebnahme .....	20
<b>7</b>	<b>INSTANDHALTUNG</b> .....	<b>21</b>
7.1	Pflege .....	22

<b>7.2</b>	<b>Wartung .....</b>	<b>23</b>
<b>7.3</b>	<b>Filterwechsel .....</b>	<b>24</b>
<b>7.4</b>	<b>Störungsbeseitigung .....</b>	<b>27</b>
<b>8</b>	<b>ENTSORGUNG .....</b>	<b>28</b>
<b>8.1</b>	<b>Kunststoffe .....</b>	<b>28</b>
<b>8.2</b>	<b>Metalle .....</b>	<b>28</b>
<b>8.3</b>	<b>Endgültige Außerbetriebnahme .....</b>	<b>29</b>
<b>9</b>	<b>ANHANG .....</b>	<b>30</b>
<b>9.1</b>	<b>EG-Konformitätserklärung nach Anhang II 1 A der EG- Maschinenrichtlinie 2006/42/EG .....</b>	<b>30</b>
<b>9.2</b>	<b>Technische Daten .....</b>	<b>31</b>
<b>9.3</b>	<b>Ersatzteile und Zubehör .....</b>	<b>32</b>
<b>9.4</b>	<b>Schaltpläne .....</b>	<b>33</b>

## **Abbildungsverzeichnis**

<b>Abbildung 1, Produktbeschreibung .....</b>	<b>6</b>
<b>Abbildung 2, Auspacken und Montage der Räder .....</b>	<b>14</b>
<b>Abbildung 3, Bedienelemente .....</b>	<b>19</b>
<b>Abbildung 4, Positionierung der Absaughaube .....</b>	<b>20</b>
<b>Abbildung 5, Filterwechsel .....</b>	<b>25</b>
<b>Abbildung 6, Ansaugfilterwechsel .....</b>	<b>26</b>
<b>Abbildung 7, Maßblatt des Filtergeräts .....</b>	<b>42</b>

# **1 Allgemeines**

## **1.1 Einleitung**

Diese Betriebsanleitung ist eine wesentliche Hilfe für den richtigen und gefahrlosen Betrieb des Schweißrauchfiltergerätes SRF Maxi.

Die Betriebsanleitung enthält wichtige Hinweise, um den SRF Maxi sicher, sachgerecht und wirtschaftlich zu betreiben. Ihre Beachtung hilft, Gefahren zu vermeiden, Reparaturkosten und Ausfallzeiten zu vermindern und die Zuverlässigkeit und Lebensdauer des SRF Maxi zu erhöhen. Die Betriebsanleitung muss ständig verfügbar sein und ist von jeder Person zu lesen und anzuwenden, die mit Arbeiten an oder mit dem SRF Maxi beauftragt ist.

Dazu gehören unter anderem:

- die Bedienung und Störungsbeseitigung im Betrieb,
- die Instandhaltung (Pflege, Wartung, Instandsetzung),
- der Transport,
- die Montage.

## **1.2 Hinweise auf Urheber- und Schutzrechte**

Diese Betriebsanleitung ist vertraulich zu behandeln. Sie soll nur befugten Personen zugänglich gemacht werden. Sie darf Dritten nur mit schriftlicher Zustimmung der Firma Stürmer Maschinen GmbH überlassen werden.

Alle Unterlagen sind im Sinne des Urheberrechtgesetzes geschützt. Die Weitergabe und Vervielfältigung von Unterlagen, auch auszugsweise, sowie eine Verwertung und Mitteilung ihres Inhaltes sind nicht gestattet, soweit dies nicht ausdrücklich schriftlich zugestanden wird.

Zuwiderhandlungen sind strafbar und verpflichten zu Schadensersatz. Alle Rechte zur Ausübung von gewerblichen Schutzrechten sind der Firma Stürmer Maschinen GmbH vorbehalten.

### **1.3 Hinweise für den Betreiber**

Die Betriebsanleitung ist ein wesentlicher Bestandteil des SRF Maxi.  
Der Betreiber trägt dafür Sorge, dass das Bedienpersonal diese Anleitung zur Kenntnis nimmt.

Die Betriebsanleitung ist vom Betreiber um Betriebsanweisungen aufgrund nationaler Vorschriften zur Unfallverhütung und zum Umweltschutz zu ergänzen, einschließlich der Informationen zu Aufsichts- und Meldepflichten zur Berücksichtigung betrieblicher Besonderheiten, z. B. bezüglich Arbeitsorganisation, Arbeitsabläufen und eingesetztem Personal. Neben der Betriebsanleitung und den im Verwenderland sowie an der Einsatzstelle geltenden verbindlichen Regelungen zur Unfallverhütung sind auch die anerkannten fachtechnischen Regeln für sicherheits- und fachgerechtes Arbeiten zu beachten.

Der Betreiber darf ohne Genehmigung der Firma Stürmer Maschinen GmbH keine Veränderungen, An- und Umbauten am SRF Maxi vornehmen, die die Sicherheit beeinträchtigen können! Zur Verwendung kommende Ersatzteile müssen den von der Firma Stürmer Maschinen GmbH festgelegten technischen Anforderungen entsprechen. Dies ist bei Originalersatzteilen immer gewährleistet!

Setzen Sie nur geschultes oder unterwiesenes Personal für die Bedienung, Wartung, Instandsetzung und den Transport des SRF Maxi ein. Legen Sie die Zuständigkeiten des Personals für die Bedienung, Wartung, Instandsetzung und den Transport klar fest.

## 2 Sicherheit

### 2.1 Allgemeines

Der SRF Maxi ist nach dem Stand der Technik und den anerkannten sicherheitstechnischen Regeln entwickelt und gebaut. Beim Betrieb des SRF Maxi können Gefahren für den Bediener bzw. Beeinträchtigungen des SRF Maxi sowie anderer Sachwerte entstehen, wenn er:

- von nicht geschultem oder unterwiesenem Personal bedient,
- nicht bestimmungsgemäß eingesetzt und/oder
- unsachgemäß instand gehalten wird.

### 2.2 Hinweise zu Zeichen und Symbolen



#### **GEFAHR**

Dies ist eine Warnung vor einer unmittelbar drohenden Gefahrensituation mit einer zwangsläufigen Folge von schwersten Verletzungen oder Tod, wenn der bezeichneten Anweisung nicht exakt Folge geleistet wird.



#### **WARNUNG**

Macht auf eine mögliche Gefahrensituation aufmerksam, die zu schwersten Verletzungen von Personen oder zum Tode führen könnte, wenn der bezeichneten Anweisung nicht exakt Folge geleistet wird.



#### **VORSICHT**

Dies ist eine Warnung vor einer möglichen Gefahrensituation, mit der Folge von mittleren oder leichten Verletzungen sowie Sachschäden, wenn der bezeichneten Anweisung nicht exakt Folge geleistet wird.



#### **HINWEIS**

Dies ist ein Hinweis auf nützliche Informationen zum sicheren und sachgerechten Umgang.

- Mit dem Blickfangpunkt werden Arbeits- und/oder Bedienschritte gekennzeichnet. Die Schritte sind in der Reihenfolge von oben nach unten auszuführen.
- Mit dem Spiegelstrich werden Aufzählungen gekennzeichnet.

## **2.3 Vom Betreiber anzubringende Kennzeichnungen und Schilder**

Der Betreiber ist verpflichtet, gegebenenfalls weitere Kennzeichnungen und Schilder am SRF Maxi und in seinem Umfeld herum anzubringen.

Solche Kennzeichnungen und Schilder könnten sich z. B. auf die Vorschrift zum Tragen von persönlicher Schutzausrüstung beziehen.

## **2.4 Sicherheitshinweise für das Bedienpersonal**

Der SRF Maxi darf nur in technisch einwandfreiem Zustand sowie bestimmungsgemäß, sicherheits- und gefahrenbewusst unter Beachtung dieser Betriebsanleitung eingesetzt werden! Alle Störungen und insbesondere solche, die die Sicherheit beeinträchtigen können, müssen umgehend beseitigt werden!

Jede Person, die mit der Inbetriebnahme, Bedienung oder Instandhaltung beauftragt ist, muss diese Betriebsanleitung vollständig gelesen und verstanden haben – insbesondere Abschnitt 2 Sicherheit. Während des Arbeitseinsatzes ist es zu spät. Dies gilt in besonderem Maße für nur gelegentlich am SRF Maxi eingesetztes Personal.

Die Betriebsanleitung muss ständig in der Nähe des SRF Maxi griffbereit sein.

Für Schäden und Unfälle, die durch Nichtbeachtung der Betriebsanleitung entstehen, wird keine Haftung übernommen.

Die einschlägigen Unfallverhütungsvorschriften sowie die sonstigen allgemeinen anerkannten sicherheitstechnischen und arbeitsmedizinischen Regeln einhalten.

Die Zuständigkeiten für die unterschiedlichen Tätigkeiten im Rahmen der Wartung und Instandhaltung klar festlegen und einhalten. Nur so werden Fehlhandlungen – insbesondere in Gefahrensituationen – vermieden.

Der Betreiber verpflichtet das Bedien- und Wartungspersonal zum Tragen von persönlicher Schutzausrüstung. Dazu gehören insbesondere Sicherheitsschuhe, Schutzbrille und Handschuhe.

Keine offenen langen Haare, lose Kleidung oder Schmuck tragen! Es besteht grundsätzlich die Gefahr irgendwo hängen zu bleiben, oder aber an bewegten Teilen eingezogen oder mitgerissen zu werden!

Stellen sich sicherheitsrelevante Änderungen am SRF Maxi ein, die Absaugung sofort stillsetzen und sichern und den Vorgang der zuständigen Stelle/Person melden!

Arbeiten am SRF Maxi dürfen nur von zuverlässigem, geschultem Personal durchgeführt werden. Das gesetzlich zulässige Mindestalter beachten!

Zu schulendes, anzulernendes, einzuweisendes oder im Rahmen einer allgemeinen Ausbildung befindliches Personal darf nur unter ständiger Aufsicht einer erfahrenen Person am SRF Maxi tätig werden!

## **2.5 Sicherheitshinweise zur Instandhaltung und Störungsbeseitigung am SRF Maxi**

Rüst-, Wartungs- und Instandsetzungsarbeiten sowie Fehlersuchen dürfen nur bei abgeschalteter Anlage durchgeführt werden.

Bei Wartungs- und Instandsetzungsarbeiten gelöste Schraubverbindungen stets festziehen! Sofern vorgeschrieben, die dafür vorgesehenen Schrauben mit Drehmomentschlüssel festziehen.

Insbesondere Anschlüsse und Verschraubungen zu Beginn der Wartung/Reparatur/Pflege von Verschmutzungen oder Pflegemitteln reinigen.

Die vorgeschriebenen oder in der Betriebsanleitung angegebenen Fristen für wiederkehrende Prüfung/Inspektionen einhalten.

Vor der Demontage die Teile in ihrer Zusammengehörigkeit kennzeichnen!

## **2.6 Hinweise auf besondere Gefahrenarten**

### **Elektrik**

Die Arbeiten an der elektrischen Ausrüstung des Filtergerätes dürfen nur von einer Elektrofachkraft oder von unterwiesenem Personal unter Leitung und Aufsicht einer Elektrofachkraft gemäß den elektrotechnischen Regeln vorgenommen werden!

Vor dem Öffnen des Gerätes den Netzstecker ziehen und es somit vor unbeabsichtigten Wiedereinschalten sichern.

Bei Störungen an der elektrischen Energieversorgung des Filtergerätes sofort am Ein-/ Austaster das Filtergerät abschalten und den Netzstecker ziehen!

Nur Originalsicherungen mit vorgeschriebenen Stromstärken verwenden!

Elektrische Bauteile, an denen Inspektions-, Wartungs- und Reparaturarbeiten durchgeführt werden, müssen spannungsfrei geschaltet werden. Betriebsmittel, mit denen freigeschaltet wurde, gegen unbeabsichtigtes oder selbsttätiges Wiedereinschalten sichern. Freigeschaltete, elektrische Bauteile zuerst auf Spannungsfreiheit prüfen, dann benachbarte unter Spannung stehende Bauteile isolieren. Bei Reparaturen darauf achten, dass konstruktive Merkmale nicht sicherheitsmindernd verändert werden.

Kabel regelmäßig auf Beschädigungen prüfen und ggf. austauschen.

### **Lärm**

Der A-bewertete äquivalente Schalldruckpegel des Filtergeräts beträgt  $L_{pA} \leq 72 \text{ dB(A)}$ .

In Verbindung mit anderen Maschinen und/oder durch die örtlichen Gegebenheiten kann ein höherer Schalldruckpegel am Einsatzort des Filtergeräts entstehen. In diesem Fall ist der Betreiber verpflichtet, das Bedienpersonal mit derentsprechenden Schutzausrüstung auszustatten.

### 3 Produktbeschreibung

Der SRF Maxi ist ein kompaktes Schweißrauchfiltergerät, mit dessen Hilfe, die beim Schweißen entstehenden Schweißrauche nahe der Entstehungsstelle abgesaugt und mit einem Abscheidegrad von mehr als 99% abgeschieden werden. Dafür ist das Gerät mit einem flexiblen Absaugarm ausgerüstet, dessen Absaughaube leicht beweglich ist und jede Position freitragend beibehält. Die abgesaugte Luft wird in einem 2-stufigen Filterverfahren gereinigt und dann dem Arbeitsraum wieder zugeführt.



Abbildung 1, Produktbeschreibung

<b>Pos.</b>	<b>Bezeichnung</b>	<b>Pos.</b>	<b>Bezeichnung</b>
1	Absaughaube	8	Einstellregler für Nachlaufzeit im Start-Stopp-Betrieb
2	Absaugarm/Tragegestell	9	Anschlüsse für den Service-Mitarbeiter
3	Griffstange	10	Signalhupe
4	Filterelement	11	Filterwechselsystem
5	Gerätetaster I / 0 mit Betriebsleuchte	12	Kabelhalterung
6	Signalleuchte	13	Hinterrad
7	Anschluss-Buchse für Start-Stopp-Sensor	14	Lenkrolle mit Bremse

### 3.1 Bestimmungsgemäße Verwendung

Der SRF Maxi ist dazu konzipiert, die Schweißrauche, die beim E-Schweißen entstehen, an der Entstehungsstelle abzusaugen und auszufiltern. Grundsätzlich ist das Gerät bei allen Arbeitsverfahren einsetzbar, bei denen Schweißrauche freigesetzt werden. Es ist jedoch darauf zu achten, dass kein „Funkenregen“ z.B. von einem Schleifprozess in das Filtergerät eingesogen wird.

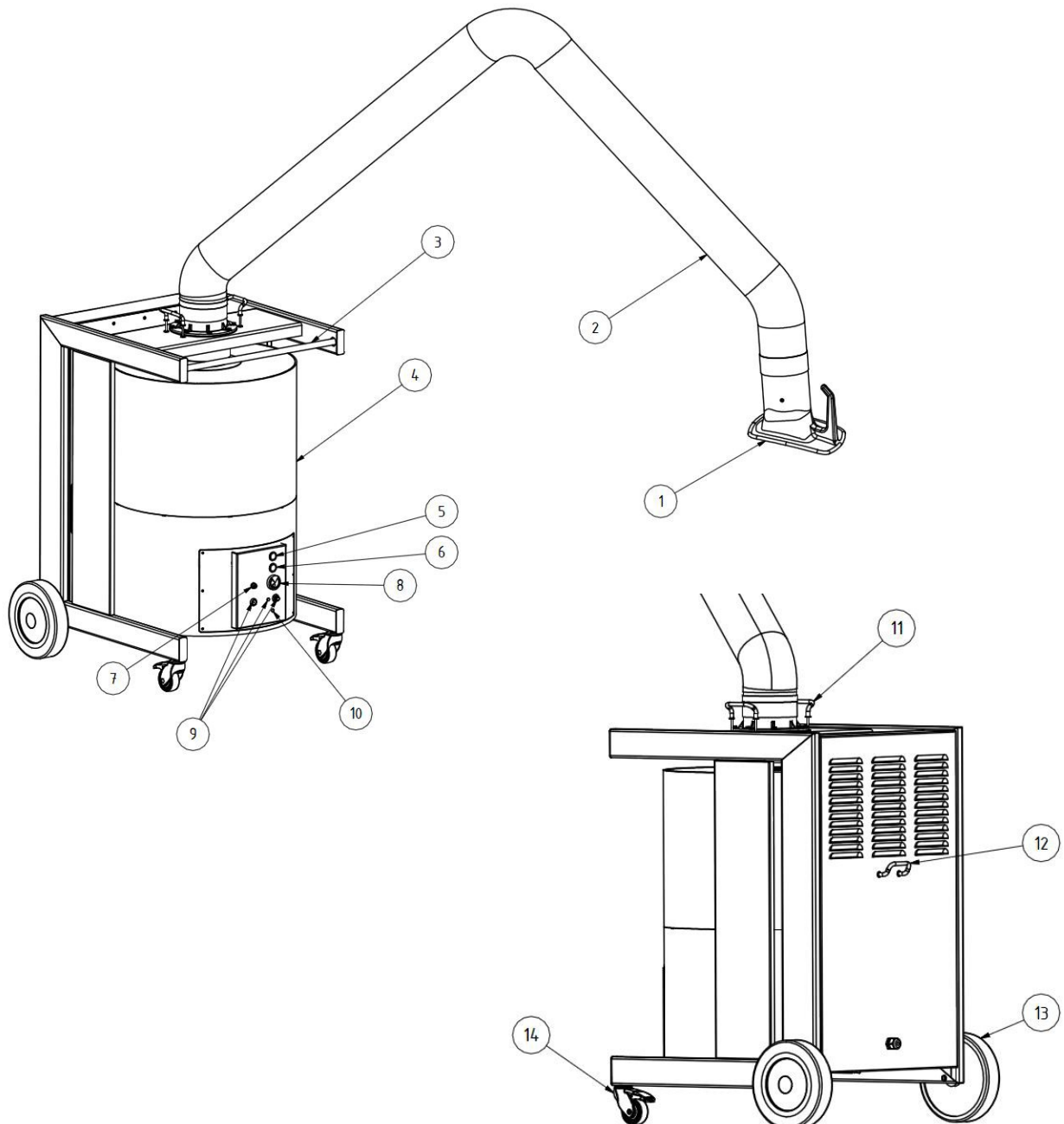
Die beim Arbeitsprozess freiwerdenden Schweißrauche werden von der Absaughaube erfasst. Sie gelangen mit dem angesaugten Luftstrom in das Filtergerät. Hier werden sie durch das Filterelement, in der auch die feinen, lungengängigen Rauchpartikel mit einem Abscheidegrad von mehr als 99 % abgeschieden werden, geleitet. Die gereinigte Luft wird von dem Ventilator angesaugt und in den Arbeitsraum zurückgeführt.

**Bei der Absaugung von Schweißrauch mit krebserzeugenden Anteilen, wie er beim Verschweißen von legierten Stählen (z.B. Edelstahl) entsteht, dürfen entsprechend der behördlichen Vorschriften nur geprüfte und hierfür zugelassene Geräte im sogenannten Umluftverfahren betrieben werden. Dieses Filtergerät ist für die Absaugung von Schweißrauchen, die beim Schweißen von niedrig- und hochlegierten Stählen entstehen, zugelassen und erfüllt die Anforderungen an die Schweißrauchabscheideklasse W3, gemäß DIN EN ISO 15012-1.**

**Beim Absaugen von Schweißrauch mit krebserzeugenden Bestandteilen (z.B. Chromate, Nickeloxide usw.) sind die Anforderungen der TRGS 560 (technische Regeln für Gefahrstoffe) und TRGS 528 (Schweißtechnische Arbeiten) einzuhalten.**

In den technischen Daten finden Sie die Abmessungen und weitere Angaben zum SRF Maxi, die beachtet werden müssen.



#### HINWEIS

Beachten Sie die Angaben in Abschnitt 9.1 Technische Daten.

Halten Sie diese Angaben unbedingt ein.

Zur bestimmungsgemäßen Verwendung gehört auch das Einhalten der Hinweise

- zur Sicherheit,
- zur Bedienung und Steuerung,
- zur Instandhaltung und Wartung,

die in dieser Betriebsanleitung beschrieben werden.

Eine andere oder darüber hinausgehende Benutzung gilt als nicht bestimmungsgemäß. Für hieraus resultierende Schäden haftet allein der Betreiber des SRF Maxi. Dies gilt ebenfalls für eigenmächtige Veränderungen am SRF Maxi.

### 3.2 Vernünftigerweise vorhersehbare Fehlanwendung

Der Betrieb des SRF Maxi in Industriebereichen, in denen Anforderungen zum Ex-Schutz zu erfüllen sind, ist nicht erlaubt. Weiterhin ist der Betrieb untersagt für:

- Verfahren die nicht in der bestimmungsgemäßen Verwendung aufgeführt sind und bei denen die angesaugte Luft:
  - mit Flüssigkeiten und daraus resultierender Verunreinigung des Luftstromes mit aerosol- und ölhaltigen Dämpfen versetzt ist;
  - mit leicht entzündlichen, brennbaren Stäuben und/oder mit Stoffen versetzt ist, die explosive Gemische oder Atmosphären bilden können;
  - mit anderen aggressiven oder abrasiv wirkenden Stäuben versetzt ist, die den SRF Maxi und die eingesetzten Filterelemente beschädigen;
  - mit organischen, toxischen Stoffen/Stoffanteilen versetzt ist, die bei der Trennung des Werkstoffes freigesetzt werden.
- **Abfallstoffe**, wie Filterelement und abgeschiedene Partikel, können schädliche Stoffe enthalten.  
Sie dürfen nicht auf der Hausmülldeponie entsorgt werden – die umweltgerechte Entsorgung ist notwendig;
- **Filterelemente** – Fremdfilter anderer Hersteller, die nicht als Ersatzteil durch die Firma Stürmer Maschinen GmbH zugelassen sind, dürfen wegen unbekanntem Auswirkungen auf das Filterergebnis nicht eingesetzt werden;
- **Standorte** im Außenbereich bei denen das Filtergerät Witterungseinflüssen ausgesetzt wird – das Filtergerät darf nur in geschlossenen Gebäuden aufgestellt werden;
- **Hebemaschinen**, wie z.B. Gabelstapler, Handhubgerät, die für den Transport des Filtergeräts ungeeignet sind, bei Auswahl ist die max. Traglast zu beachten.

Mit dem SRF Maxi sind bei Einhaltung der bestimmungsgemäßen Verwendung keine vernünftigerweise vorhersehbaren Fehlanwendungen möglich, die zu gefährlichen Situationen mit Personenschäden führen könnten.

### 3.3 Kennzeichnungen und Schilder am SRF Maxi

Schild	Bedeutung* <sup>1</sup>	Anbringungsort
Typenschild	mit den Angaben: <ul style="list-style-type: none"> <li>– SCHWEISSKRAFT - Stürmer Maschinen GmbH Dr.-Robert-Pfleger-Str. 26 D-96103 Hallstadt/Bamberg</li> <li>– Typ SRF Maxi</li> <li>– Anschlußspannung</li> <li>– Baujahr:</li> <li>– Masch.-Nr.:</li> <li>– Gewicht: 124 kg</li> </ul>	Geräterückseite, Mitte, rechts
Aufkleber	mit der <ul style="list-style-type: none"> <li>– Kennzeichnung der Schweißrauchklasse W 3 gemäß EN ISO 15012-1</li> <li>– Angabe des Termins für die nächste Überprüfung</li> </ul>	Gerätevorderseite, Mitte, links
	mit der <ul style="list-style-type: none"> <li>- Warnung vor gefährlicher elektrischer Spannung</li> </ul>	Auf der Bedienblende, oben, links
	zum <ul style="list-style-type: none"> <li>- verschließen des Filterelements</li> </ul>	Seitlich am Filterelement
	mit der <ul style="list-style-type: none"> <li>- Prüfplakette nächster Wartungstermin</li> </ul>	Auf dem Frontverkleidungsblech vom Ventilatorteil

\*1 Beispielhafte Typenschildangaben.

### 3.4 Restrisiko

Auch bei der Beachtung aller Sicherheitsbestimmungen verbleibt beim Betrieb des SRF Maxi ein in der Folge beschriebenes Restrisiko.

Alle Personen, die an und mit dem SRF Maxi arbeiten, müssen dieses Restrisiko kennen und die Anweisungen befolgen, die verhindern, dass diese Restrisiken zu Unfällen oder Schäden führen.

Während Einricht- und Rüstarbeiten kann es notwendig sein, bauseitige Einrichtungen zu demontieren. Dadurch entstehen verschiedene Restrisiken und Gefahrenpotentiale, die sich der Bediener bewusst machen muss.



#### **WARNUNG**

**Schwere gesundheitliche Schäden der Atemorgane und Atemwege möglich – Atemschutz tragen. Z.B. eine Atemschutz-Filtermaske der Klasse FFP2 nach EN 149.**

**Hautkontakt mit Schweißrauch etc. kann bei empfindlichen Personen zu Hautreizungen führen – Schutzkleidung tragen.**

**Stellen Sie vor Beginn der Schweißarbeiten sicher, dass der Absaugarm und die Absaughaube richtig eingestellt, das Filterelement in einem unbeschädigten Zustand ist sowie das Gerät in Betrieb ist!**

**Beim Wechsel des Filterelements kann es zu Hautkontakt mit dem abgeschiedenen Staub kommen und es können durch die Arbeiten auch Teile des Staubes aufgewirbelt werden. Daher Atemschutz und Schutzkleidung tragen.**

**Glutnester in dem Filterelement können zu einem Schmelbrand und zur Freisetzung von schädlichen/giftigen Dämpfen führen – Filtergerät ausschalten, Drosselklappe in der Absaughaube schließen, das Gerät kontrolliert auskühlen lassen, ggf.**

**Löschmaßnahmen ergreifen, Gefahrenbereich absichern und die zuständige Person umgehend informieren.**

**Durch Undichtigkeiten am Filterelement können Stäube in die Umgebung gelangen, Undichtigkeiten umgehend beseitigen und den kontaminierten Bereich reinigen, Atemschutz und Schutzkleidung tragen.**

## 4 Transport und Lagerung

### 4.1 Transport



#### **GEFAHR**

**Lebensgefährliche Quetschungen beim Verladen und Transport des SRF Maxi möglich!**

**Durch unsachgemäßes Heben und Transportieren kann die Palette mit dem Filtergerät kippen und herabstürzen!**

- **Halten Sie sich niemals unter schwebenden Lasten auf!**

Für den Transport der Palette mit dem Filtergerät eignet sich ein Gabelhubwagen oder Gabelstapler.



#### **HINWEIS**

- Vermeiden Sie harte Stöße beim Absetzen der Komponenten des Filtergeräts.
- max. Traglast vom Flurförderfahrzeug beachten.

### 4.2 Lagerung

Der SRF Maxi sollte in seiner Originalverpackung bei einer Umgebungstemperatur von -20°C bis +55°C an einem trockenen und sauberen Ort gelagert werden. Die Verpackung darf dabei nicht durch andere Gegenstände belastet werden.

## 5 Montage



### WARNUNG

**Schwere Verletzungen bei der Montage des Absaugarmes durch die Vorspannung der eingesetzten Spiralfedern. Bei unsachgemäßer Handhabung kann das Tragegestell sich unerwartet bewegen und schwere Verletzungen im Gesichtsbereich oder Quetschungen von Fingern hervorrufen!**



### HINWEIS

Der Betreiber des SRF Maxi darf mit der selbstständigen Montage des SRF Maxi nur Personen beauftragen, die mit dieser Aufgabe vertraut sind. Für die Montage des Gerätes werden drei Mitarbeiter benötigt. Es ist darauf zu achten, dass die Schweißstromrückleitung zwischen Werkstück und Schweißmaschine einen geringen Widerstand aufweist und Verbindungen zwischen Werkstück und Filtergerät vermieden werden, damit ggf. der Schweißstrom nicht über den Schutzleiter des Filtergeräts zur Schweißmaschine zurückfließen kann.

### 5.1 Auspacken und Montage der Räder

- Öffnen Sie die Umverpackung (Stülper) und entnehmen Sie den Karton mit den Rädern.
- Entnehmen Sie die Kantenschutzprofile.
- Heben Sie nun die Umverpackung nach oben ab.
- Der SRF Maxi steht durch zwei Winkel gesichert in einem Kartonboden auf der Palette. Schneiden Sie die Ecken dieses Kartonbodens mit einem Messer auf, so dass Sie die Seiten nach unten klappen können. Lösen Sie nun die Schrauben und entfernen Sie die Winkel.
- Vorne am Gerät befindet sich eine Griffstange. Ziehen Sie zu zweit an dieser Griffstange und kippen Sie das Gerät auf diese Weise nach vorne, so dass das Gerät an der Rückseite vom Boden abhebt.
- Während Sie das Gerät in dieser Position halten, kann ein dritter Mitarbeiter die großen Hinterräder mit ihren vormontierten Achsen von der Seite in die dort befindlichen Gewindehülsen festschrauben.
- Nun senken Sie das Gerät hinten langsam wieder ab und heben es an der Griffstange hoch, so dass das Gerät an der Vorderseite etwa 150-200 mm vom Boden abhebt. Der dritte Mitarbeiter befestigt nun die Lenkrollen mit den vorgesehenen U-Scheiben und Schrauben an den vorhandenen Gewindehülsen im vorderen unteren Bereich der beiden Seitenprofile.

- Heben Sie den SRF Maxi nun vorsichtig nach hinten von der Palette herunter.
- Durchtrennen Sie das Spannband, das das Filterelement in Position hält.
- Überprüfen Sie die Filterelement auf richtige Position und auf einen unbeschädigten Zustand.
- Drücken Sie nun das Filterwechselsystem an den beiden Griffen bis zum Anschlag nach unten (Abb. 2, Pos. 11).



Abbildung 2, Auspacken und Montage der Räder

Pos.	Bezeichnung
3	Griffstange
4	Filterelement
11	Filterwechselsystem
13	Hinterrad
14	Lenkrolle mit Bremse (Vorderrad)

## **5.2 Montage des Absaugarmes**

Der Absaugarm besteht aus den drei Hauptkomponenten Drehkranz, Tragegestell und Absaughaube. Diese sind jeweils einzeln in einem Karton verpackt.

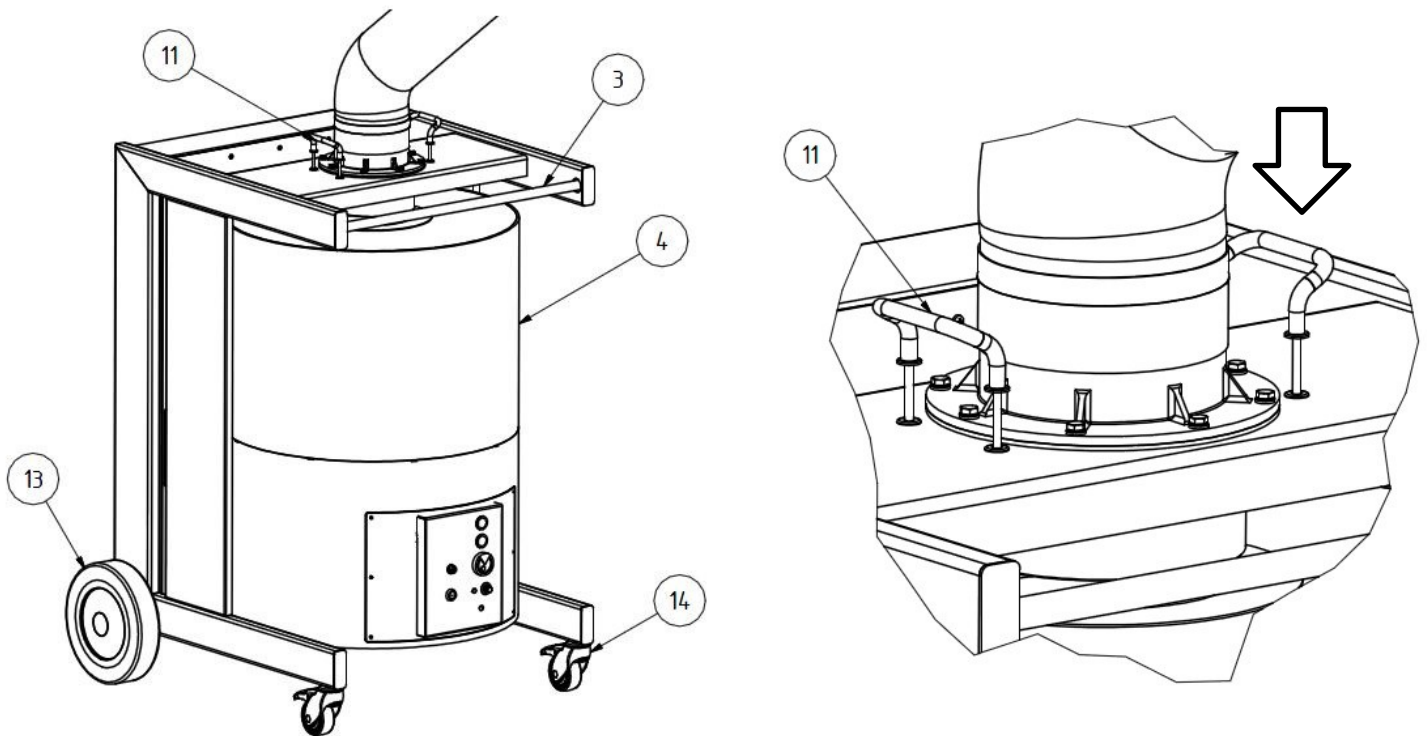
Dem Karton mit dem Tragegestell liegt eine eigene Anleitung für Montage und Einstellung des Absaugarmes bei. Folgen Sie dieser Anleitung für die Montage des Absaugarmes auf einem fahrbaren Gerät.

## **6 Benutzung**

Jede Person, die sich mit Benutzung, Wartung und Reparatur des SRF Maxi befasst, muss diese Betriebsanleitung gründlich gelesen und verstanden haben.

### **6.1 Qualifikation des Bedienpersonals**

Der Betreiber des SRF Maxi darf mit der selbstständigen Anwendung des Gerätes nur Personen beauftragen, die mit dieser Aufgabe vertraut sind.

Mit dieser Aufgabe vertraut sein schließt mit ein, dass die betreffenden Personen entsprechend der Aufgabenstellung unterwiesen worden sind und die Betriebsanleitung sowie die in Frage kommenden betrieblichen Anweisungen kennen.

Lassen Sie den SRF Maxi nur von geschultem oder unterwiesenem Personal nutzen. Nur so wird ein sicherheits- und gefahrenbewusstes Arbeiten aller Mitarbeiter erreicht.

## 6.2 Bedienelemente

An der Vorderseite des SRF Maxi befinden sich Bedienelemente sowie Anschlussmöglichkeiten:

### - **Gerätetaster (Pos. 1)**

An diesem Schalter wird das Gerät ein- und ausgeschaltet.  
Der grüne Leuchtring um den Schalter zeigt den störungsfreien Betrieb des Gerätes bzw. die Betriebsbereitschaft bei Einsatz eines Start-Stopp-Sensors an.  
Bei Auftreten einer Störung bzw. eines Fehlers erlischt die grüne Leuchte.  
Das Gerät schaltet sich automatisch ab.

### - **Signalleuchte (Pos. 2)**

Die gelbe Signalleuchte zeigt eine Störung bzw. einen Fehler des Gerätes an. Diese Fehler werden zur optischen Darstellung in verschiedenen Blink-Codes dargestellt.

Die Signalleuchte blinkt gleichmäßig in regelmäßigen Abständen:  
*-Eine Gerätewartung ist fällig, den Service informieren.*

Die Signalleuchte blinkt 2x kurz hintereinander in regelmäßigen Abständen:  
*-Das Motorschutzrelais hat ausgelöst, den Service informieren.*

Die Signalleuchte blinkt 3x kurz hintereinander in regelmäßigen Abständen:  
*-Falsches Drehfeld, der Ventilator dreht in die falsche Richtung. Zur Abhilfe müssen im CEE-Stecker durch einen Elektriker zwei Phasen getauscht werden.*

### - **Einstellregler für die Nachlaufzeit im Start-Stopp-Betrieb (Pos. 3)**

Bei Anschluss eines Start-Stopp-Sensors (optional), kann hier die Nachlaufzeit der Absaugung nach Beendigung des Schweißvorgangs von 5 bis 60 Sekunden eingestellt werden.

- **Wartungsbuchse (Pos. 4)**

Anschlussmöglichkeit für den Service. Über diese Schnittstelle kann der Service Einstellungen am Gerät vornehmen.

- **Druckmessöffnung (Pos. 5)**

Anschlussmöglichkeit für den Service. Über diese Schnittstelle kann der Service Druckmessungen durchführen.

- **Signalhupe (Pos. 6)**

Eine sichere Erfassung der Schweißrauche ist nur mit einer ausreichenden Absaugleistung möglich. Mit zunehmender Staubbelastung des Filterelements steigt deren Strömungswiderstand und die Absaugleistung nimmt ab. Sobald sie einen Mindestwert unterschreitet, ertönt die Signalhupe und die gelbe Signalleuchte leuchtet in regelmäßigen Abständen. Ein Filterwechsel ist erforderlich.

Das gleiche geschieht, wenn die Drosselklappe in der Absaughaube zu weit geschlossen und damit ebenfalls die Absaugleistung zu stark reduziert wird. Abhilfe schaffen Sie durch das Öffnen der Drosselklappe.

- **Anschlussbuchse für Start-Stopp-Sensor (Pos. 7)**

Hier kann optional ein Start-Stopp-Sensor angeschlossen werden. Durch dessen Einsatz wird erreicht, dass die Absauganlage nur während der reinen Schweißzeit (Lichtbogenzeit) sowie der eingestellten Nachlaufzeit in Betrieb ist. Das Vorhandensein des Start-Stopp-Sensors wird vom Gerät automatisch erkannt.

- **Druckschalter (Pos. 8)**

Nur durch den Service zu verwenden.



**HINWEIS**

Beim erstmaligen Anschluss des SRF Maxi an das Spannungsnetz wird ein Selbsttest durchgeführt, wobei kurz die Signalhupe ertönt und die Signallampen kurz aufleuchten. Dieser sollte in regelmäßigen Abständen (wöchentlich) durch den Anwender durch ziehen und wieder einstecken des Netzsteckers durchgeführt werden. Sollten dabei die Signalhupe und Signalleuchte nicht aktiviert werden, muss der SRF Maxi durch den Service überprüft werden.



Abbildung 3, Bedienelemente

Pos.	Bezeichnung
1	Gerätetaster mit Betriebsleuchte
2	Signalleuchte
3	Einstellregler für die Nachlaufzeit im Start-Stopp-Betrieb
4	Wartungsbuchse (nur für Servicemitarbeiter)
5	Druckmessöffnung (nur für Servicemitarbeiter)
6	Signalhupe
7	Anschlussbuchse für Start-Stopp-Sensor
8	Druckschalter (nur für Servicemitarbeiter)

### 6.3 Positionierung der Absaughaube

Der Absaugarm bzw. die Absaughaube ist so konstruiert, dass sie sich leicht mit einer Hand einstellen und nachführen lässt. Dabei behält die Absaughaube ihre einmal eingestellte Position freitragend bei. Weiterhin ist sowohl die Absaughaube als auch der Absaugarm um 360° schwenkbar, sodass nahezu jede Position eingestellt werden kann. Für eine ausreichende Erfassung der Schweißrauche ist es wichtig, dass die Absaughaube immer richtig positioniert ist. Die richtige Position können Sie dem folgenden Bild entnehmen.



Abbildung 4, Positionierung der Absaughaube

- Positionieren Sie den Absaugarm so, dass sich die Absaughaube ca. 25 cm schräg oberhalb der Schweißstelle befindet.
- Die Absaughaube muss so positioniert werden, dass sie unter Beachtung der thermisch bedingten Schweißrauchbewegung und der Saugreichweite die Schweißrauche sicher erfasst.
- Führen Sie die Absaughaube stets zu der jeweiligen Schweißstelle nach.

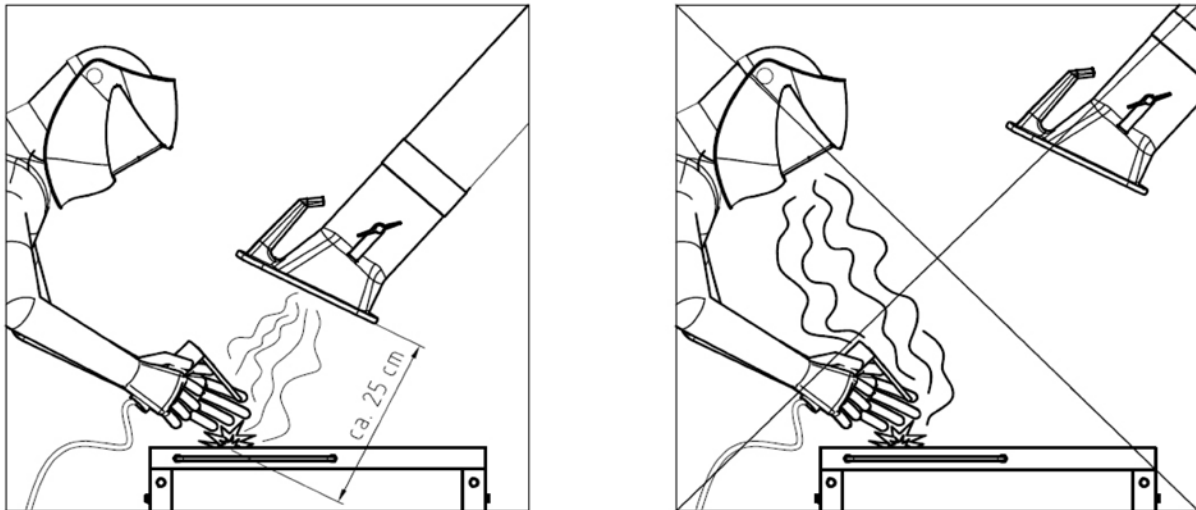

### WARNUNG

Bei falsch positionierter Absaughaube bzw. zu geringer Absaugleistung ist keine ausreichende Erfassung der gefahrstoffhaltigen Luft durch die Absaughaube gewährleistet. Gefahrstoffe können so in den Atembereich des Benutzers gelangen und zu Gesundheitsschäden führen!

### 6.4 Inbetriebnahme

- Schalten Sie das Gerät an dem mit „0“ und „I“ beschrifteten Gerätetaster ein.
- Der Ventilator läuft an und die grüne Leuchte des Gerätetasters signalisiert den störungsfreien Betrieb des Gerätes.
- Führen Sie die Absaughaube stets dem fortschreitenden Arbeitsprozess nach.

## 7 Instandhaltung

Die in diesem Kapitel beschriebenen Anweisungen sind als Mindestanforderungen zu verstehen. Je nach Betriebsbedingungen können weitere Anweisungen erforderlich werden, um den SRF Maxi in einem optimalen Zustand zu halten. Die angegebenen Zeitintervalle beziehen sich auf einen **einschichtigen** Betrieb.

Die in diesem Kapitel beschriebenen Wartungs- und Instandsetzungsarbeiten dürfen nur von speziell geschultem Instandsetzungspersonal des Betreibers durchgeführt werden.

- Zur Verwendung kommende Ersatzteile müssen den von der Firma Stürmer Maschinen GmbH festgelegten technischen Anforderungen entsprechen. Dies ist bei Originalersatzteilen grundsätzlich gewährleistet.
- Sorgen Sie für die sichere und umweltschonende Entsorgung der Betriebsstoffe sowie der Austauschteile.
- Beachten Sie die Sicherheitshinweise auf den folgenden Seiten.

## 7.1 Pflege

Die Pflege des SRF Maxi beschränkt sich im Wesentlichen auf das Reinigen aller Oberflächen von Stäuben und Ablagerungen sowie die Kontrolle der Filtereinsätze.



### **WARNUNG**

**Hautkontakt mit Schneidrauch etc. kann bei empfindlichen Personen zu Hautreizungen führen!**

**Schwere gesundheitliche Schäden der Atemorgane und Atemwege möglich!**

**Um Kontakt und das Einatmen von Stäuben zu vermeiden, verwenden Sie Schutzkleidung, Handschuhe und ein Gebläse-atemschutzsystem z.B. eine Atemschutz-Filtermaske der Klasse FFP2 nach EN 149.**

**Die Freisetzung von gefährlichen Stäuben ist bei der Reinigung zu vermeiden, damit keine nicht mit der Aufgabe beauftragten Personen geschädigt werden.**



### **HINWEIS**

Reinigen Sie den SRF Maxi nicht mit Druckluft! Dadurch können Staub- und/oder Schmutzpartikel in die Umgebungsluft gelangen.

Eine angemessene Pflege hilft, den SRF Maxi auf Dauer in einem funktionsfähigen Zustand zu erhalten.

- Reinigen Sie den SRF Maxi einmal monatlich gründlich.
- Beim Reinigen des Absaugarmes beseitigen Sie auch evtl. angesammelte Staub- oder sonstige Ablagerungen an dem Schutzgitter (optional erhältlich) bzw. im Inneren der Absaughaube.
- Die äußeren Flächen des SRF Maxi können mit einem geeigneten Industriestaubsauger der Staubklasse H gereinigt oder alternativ mit einem feuchten Tuch abgewischt werden.
- Kontrollieren Sie den Schlauch des Absaugarmes auf Beschädigungen, z.B. Brandlöcher durch Funken oder Scheuerstellen.



### **Hinweis**

Größere Beschädigungen und Undichtigkeiten führen zu einer Reduzierung der Absaugleistung über die Absaughaube. Ersetzen Sie den Schlauch rechtzeitig durch einen neuen.

## 7.2 Wartung

Eine sichere Funktion des SRF Maxi wird durch eine regelmäßige Kontrolle und Wartung, die mindestens vierteljährlich erfolgen sollte, positiv beeinflusst.

- Visuelle Kontrolle
- Bis auf ein gelegentliches Nachstellen der Gelenke des Absaugarms und dem bei Bedarf notwendigen Filterwechsel arbeitet das Gerät wartungsfrei. Für das Nachstellen der Gelenke beachten Sie die dem Absaugarm beiliegenden Montage- und Wartungsanleitung.



### HINWEIS

Notwendige Instandsetzungsarbeiten dürfen nur durch Fa. STÜRMER Maschinen GmbH oder von Fa. STÜRMER Maschinen GmbH autorisierten Fachbetrieben durchgeführt werden.



### WARNUNG

**Hautkontakt mit Schneidrauch etc. kann bei empfindlichen Personen zu Hautreizungen führen!**

**Reparatur- und Wartungsarbeiten am SRF Maxi dürfen nur von geschultem und autorisiertem Fachpersonal unter Beachtung der Sicherheitshinweise und der geltenden Unfallverhütungsvorschriften durchgeführt werden!**

**Schwere gesundheitliche Schäden der Atemorgane und Atemwege möglich!**

**Um Kontakt und das Einatmen von Stäuben zu vermeiden, verwenden Sie Schutzkleidung, Handschuhe und ein Gebläse-atemschutzsystem!**

**Die Freisetzung von gefährlichen Stäuben sind bei Reparatur- und Wartungsarbeiten zu vermeiden, damit keine nicht mit der Aufgabe beauftragten Personen geschädigt werden.**

## 7.3 Filterwechsel

Die Lebensdauer der Filtereinsätze richtet sich nach Art und Menge der abgeschiedenen Stäube.



### Hinweis

Mit zunehmender Staubbeladung des Filterelements steigt dessen Strömungswiderstand und die Absaugleistung nimmt ab. Sobald sie einen Mindestwert unterschreitet, ertönt die Signalhupe und die grüne Betriebsleuchte erlischt. Nun ist ein Wechsel des Filterelements erforderlich.

Schaltet sich das Gerät aus und die Signalleuchte blinkt 2x kurz hintereinander in regelmäßigen Abständen, ist möglicherweise ein Ansaugfilterwechsel nötig.

Klären Sie im Vorfeld mit Ihrem regionalen Entsorger die fachgerechte Entsorgung der mit Schweißrauchkontaminierten Filter.



### WARNUNG

**Eine Reinigung der Filtereinsätze ist nicht zulässig. Hierdurch kommt es unweigerlich zu einer Beschädigung des Filtermediums, wodurch die Funktion des Filters nicht mehr gegeben ist und Gefahrstoffe in die Atemluft gelangen.**

**Verwenden Sie nur Original-Ersatzfilter, denn nur diese garantieren Ihnen den erforderlichen Abscheidegrad und sind auf Filtergerät und Leistungsdaten abgestimmt.**

**Hautkontakt mit Schneidrauch etc. kann empfindlichen Personen zu Hautreizungen führen.**

**Schwere gesundheitliche Schäden der Atemorgane und Atemwege möglich.**

**Um Kontakt und das Einatmen von Stäuben zu vermeiden, verwenden Sie Schutzkleidung, Handschuhe und ein Gebläseatemschutzsystem z.B. eine Atemschutz-Filtermaske der Klasse FFP2 nach EN 149.**

#### - Wechsel des Filterelements:

- Schalten Sie den SRF Maxi am Gerätetaster aus (Abb. 3, Pos. 1).
- Verhindern Sie unbeabsichtigtes Wiedereinschalten durch Ziehen des Netzsteckers.

- Ziehen Sie gleichzeitig die am Filterwechselsystem befindlichen Griffe nach oben, bis der vorhandene Anschlag erreicht wird (Abb. 5, Pos. 11). Das System wird nun durch einen Magneten in Position gehalten.
- Fassen Sie das Hauptfilter an den Seiten an (Abb. 5, Pos. 4). Heben Sie es vorsichtig an und ziehen Sie es nach vorne aus dem Gerät.
- Ziehen Sie den seitlich am Filterelement angebrachten Aufkleber ab und verschließen Sie mit ihm die Öffnung an der Oberseite des Filterelements.
- Achten Sie dabei darauf, so wenig Staub wie möglich aufzuwirbeln.
- Ersetzen Sie den zu wechselnden Filtereinsatz durch einen neuen. Achten Sie darauf, dass das Filterelement bis auf das Ventilatorgehäuse gedrückt wird. In diesem Fall positioniert sich das Filter über die Dichtung in axialer Richtung mit dem Gehäuse und der Filterwechseleinheit.
- Drücken Sie nun das Filterwechselsystem an den beiden Griffen bis zum Anschlag nach unten (Abb. 5, Pos. 11).
- Stecken Sie den Netzstecker wieder in die Steckdose und schalten Sie das Gerät ein. Die grüne Leuchte des Gerätetasters sollte aufleuchten und den störungsfreien Betrieb des Gerätes anzeigen.



Abbildung 5, Filterwechsel

- **Ansaugfilterwechsel:**

- Plastiktüte/Müllbeutel bereithalten.
- Schalten Sie den SRF Maxi am Geräteschalter (Abb. 3, Pos. 1) aus.
- Verhindern Sie unbeabsichtigtes Wiedereinschalten durch Ziehen des Netzsteckers.
- Ziehen Sie den Ansaugfilter (Abb. 6, Pos. 15) nach vorne aus Ansaugfilterhalterung (Abb. 6, Pos. 16) und stecken Sie ihn in den Müllbeutel.
- Achten Sie dabei darauf, so wenig Staub wie möglich aufzuwirbeln.
- Ersetzen Sie den zu wechselnden Filtereinsatz durch einen neuen.
- Stecken Sie den Netzstecker wieder in die Steckdose und schalten Sie das Gerät ein. Die grüne Leuchte des Gerätetasters sollte aufleuchten und den störungsfreien Betrieb des Gerätes anzeigen.

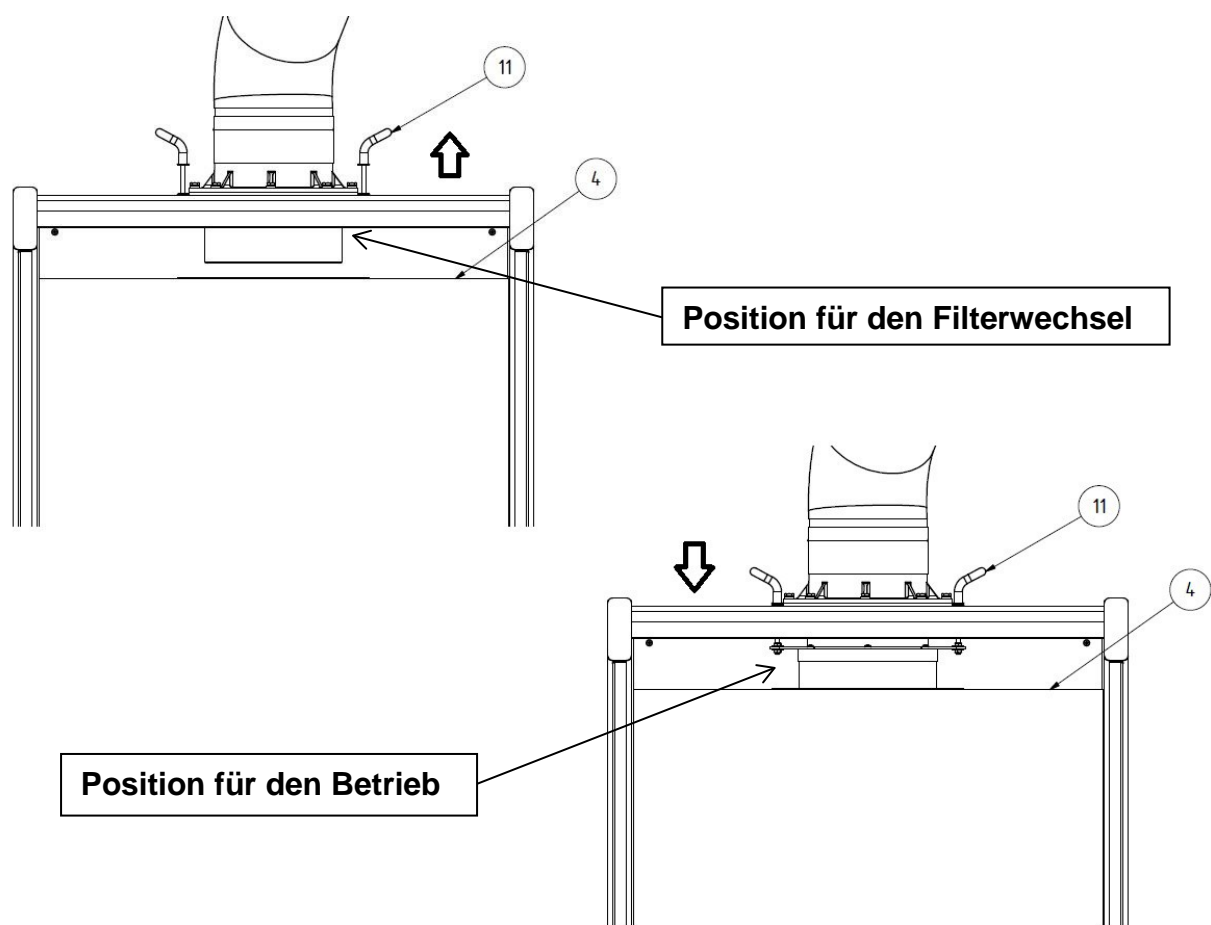
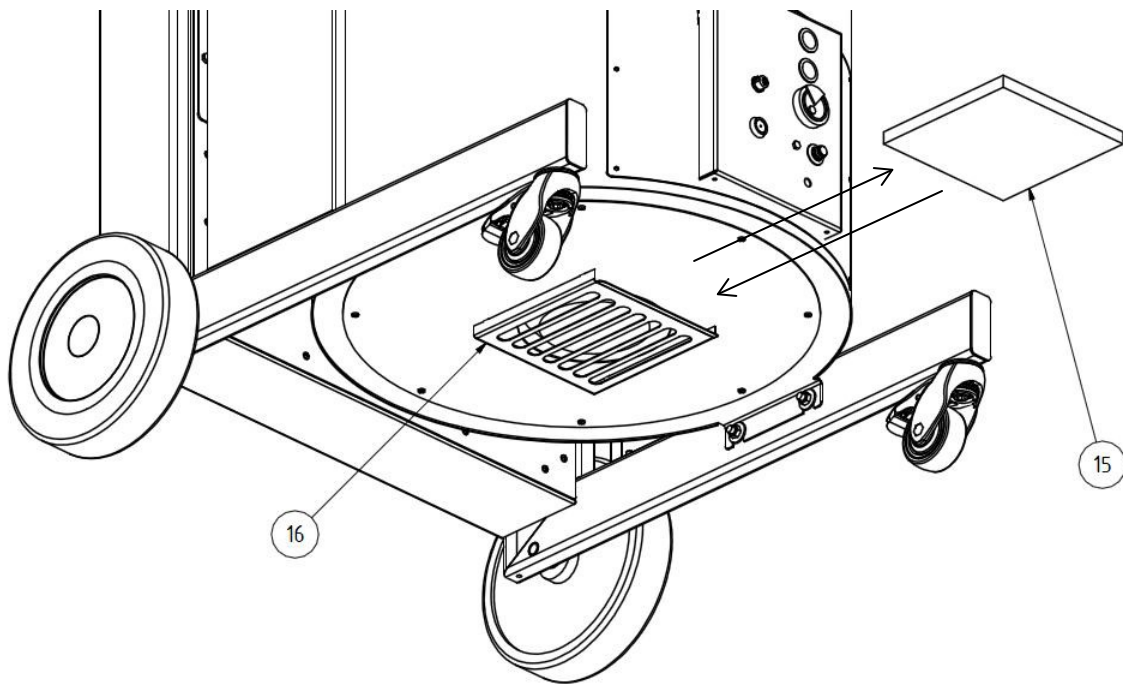

**Abbildung 6, Ansaugfilterwechsel**

## 7.4 Störungsbeseitigung

Störung	Mögliche Ursache	Abhilfe
Es werden nicht alle Rauche erfasst.	Abstand der Absaughaube zur Schweißstelle zu groß.	Absaughaube näher heranzuführen.
	Reinluftausblasöffnung verdeckt.	Reinluftausblasöffnung frei halten.
Signalhupe ertönt.	Absaugleistung zu gering, Drosselklappe in der Absaughaube geschlossen.	Drosselklappe in der Absaughaube ganz öffnen.
	Filterelement gesättigt.	Filterelement wechseln.
Staub tritt auf der Reinluftseite aus.	Filterelement beschädigt.	Filterelement wechseln.
Motorschutzrelais (F4) löst aus.	Ansaugfilter verstopft (Temperatur des Motors zu hoch)	Gerät abkühlen lassen und/ oder Ansaugfilter wechseln
Gerät läuft nicht an.	Fehlende Netzspannung.	Durch einen Elektriker prüfen lassen.
	Start-Stopp-Sensor angeschlossen, jedoch kein Strom erkannt (es wird noch nicht geschweißt)	Schweißvorgang starten

## 8 Entsorgung



### **WARNUNG**

Hautkontakt mit Schneidrauch etc. kann bei empfindlichen Personen zu Hautreizungen führen!

Demontearbeiten am SRF Maxi dürfen nur von geschultem und autorisiertem Fachpersonal unter Beachtung der Sicherheitshinweise und der geltenden Unfallverhütungsvorschriften durchgeführt werden!

Schwere gesundheitliche Schäden der Atemorgane und Atemwege möglich!

Um Kontakt und das Einatmen von Stäuben zu vermeiden, verwenden Sie Schutzkleidung, Handschuhe und ein Gebläseatemschutzsystem!

Die Freisetzung von gefährlichen Stäuben ist bei Demontearbeiten zu vermeiden, damit keine nicht mit der Aufgabe beauftragten Personen geschädigt werden.



### **VORSICHT**

Halten Sie bei allen Arbeiten an und mit dem SRF Maxi die gesetzlichen Pflichten zur Abfallvermeidung und ordnungsgemäßen Verwertung/Beseitigung ein!

### 8.1 Kunststoffe

Die verwendeten Kunststoffe müssen soweit wie möglich sortiert werden. Kunststoffe sind unter Beachtung der gesetzlichen Auflagen zu entsorgen.

### 8.2 Metalle

Verschiedene Metalle müssen getrennt und entsorgt werden. Die Entsorgung muss durch eine autorisierte Firma erfolgen.

### **8.3 Endgültige Außerbetriebnahme**

Demontearbeiten müssen mit größter Sorgfalt erfolgen, damit keine an dem SRF Maxi haftenden Stäube aufgewirbelt werden und dadurch nicht mit der Aufgabe beauftragten Personen geschädigt werden. Der Arbeitsbereich sollte abgetrennt/gekennzeichnet werden. Aufgewirbelte Stäube müssen sofort mit einem Staubsauger der Staubklasse H aufgesaugt werden!

Vor Beginn der Demontage muss das Filterelement entfernt werden. Es muss eine persönliche Schutzausrüstung wie z.B. Schutzkleidung, Handschuhe, Gebläseatemschutzsysteme etc. verwendet werden, um den Kontakt mit gefährlichen Stäuben zu vermeiden.

Der Arbeitsbereich muss nach erfolgter Demontage des SRF Maxi gereinigt werden.

Im Vorfeld einer Demontage mit anschließender Entsorgung sollte mit dem regionalen Entsorger die fachgerechte Entsorgung der mit Schweißrauch konterminierten Gehäuseteilen etc. abgestimmt und geklärt werden.

## 9 Anhang

### 9.1 EG-Konformitätserklärung nach Anhang II 1 A der EG-Maschinenrichtlinie 2006/42/EG

**Hersteller/Inverkehrbringer:** Stürmer Maschinen GmbH  
Dr.-Robert-Pfleger-Str. 26  
D-96103 Hallstadt

erklärt hiermit, dass folgendes Produkt

**Produktgruppe:** Schweisskraft®  
**Bezeichnung der Maschine:** SRF Maxi  
**Maschinentyp:** Mobile Schweißrauchabsaugung  
**Seriennummer:** \_\_\_\_\_  
**Baujahr:** 20\_

allen einschlägigen Bestimmungen der oben genannten Richtlinie sowie der weiteren angewandten Richtlinien (nachfolgend) – einschließlich deren zum Zeitpunkt der Erklärung geltenden Änderungen entspricht.

**Mitgeltende EU-Richtlinien:** 2014/30/EU EMV-Richtlinie

**Folgende harmonisierte Normen wurden angewandt:**

EN ISO 12100	Sicherheit von Maschinen - Allgemeine Gestaltungsleitsätze - Risikobeurteilung und Risikominderung (ISO 12100:2010)
EN ISO 13857	Sicherheit von Maschinen – Sicherheitsabstände gegen das Erreichen von Gefährdungsbereichen mit den oberen und unteren Gliedmaßen
EN 349	Sicherheit von Maschinen, Mindestabstände Quetschen von Körperteilen
EN 610000-6-2	Störfestigkeit EMV
EN 610000-6-4	Störaussendung EMV
EN 60204-1	Sicherheit von Maschinen - Elektrische Ausrüstungen von Maschinen, Teil 1: Allgemeine Anforderungen
EN 13849	Sicherheit von Steuerungen

**Zusätzliche Information:**

Die Konformitätserklärung erlischt bei nicht verwendungsgemäßer Benutzung sowie bei konstruktiver Veränderung, die nicht von uns als Hersteller schriftlich bestätigt wurde.

**Dokumentationsverantwortlich:** Kilian Stürmer, Dr.-Robert-Pfleger-Str. 26, D-96103 Hallstadt

Hallstadt, 29.04.2014

Kilian Stürmer  
Geschäftsführer

## 9.2 Technische Daten

Anschlussspannung	siehe Typenschild
Motorleistung	1,1 kW
Stromaufnahme	Siehe Typenschild
Einschaltdauer	100%
Schutzart	IP 42
ISO-Klasse	F
Zul. Umgebungstemperatur	-10 / +40°C
Ventilatorleistung, max.	1.800 m <sup>3</sup> /h
Geräteleistung, max.	1.500 m <sup>2</sup> /h, ohne Absaugarm 1.100 m <sup>3</sup> /h, mit Absaugarm
Unterdruck, max.	2.100 Pa
Filterfläche	42 m <sup>2</sup>
Mindestabsaugleistung (Auslöseschwelle Volumenstromüberwachung)	750 m <sup>3</sup> /h
Absaugarm	NW 150, 2m lang 3m lang 4m lang
Schweißrauchabscheideklasse nach EN ISO 15012-1	W3
Schalldruckpegel in 1m Abstand nach DIN EN ISO 3744	72 dB(A)
Länge	790 mm
Breite/ Tiefe	815 mm
Höhe	1.080 mm
Gewicht	120 kg

### 9.3 Ersatzteile und Zubehör

Lfd. Nr.	Abb.	Pos.	Bezeichnung	Art.-Nr.
1	1	1	Absaughaube	79 103 00
2	1	1	Absaughaube mit LED Lampen und Schalter	79 103 040
3	1	2	Schlauch für Absaugarm 2m	114 0002
			Schlauch für Absaugarm 3m	114 0003
			Schlauch für Absaugarm 4m	114 0004
4	3	4	Filterelement	1810030
5	6	15	Ansaugfilter	1090472

## 9.4 Schaltpläne

0	1	2	3	4	5	6	7	8	9																				
<p style="font-size: 2em; margin: 0;"><b>Schaltplan / Circuit Diagram Maxi</b></p>																													
<p><b>Firma/Kunde / Company/Customer:</b></p> <hr/> <p><b>Anlagenbezeichnung / Project description:</b></p> <hr/> <p><b>Zeichnungsnummer / Drawing number:</b></p> <hr/> <p><b>Kommission / Commission:</b></p> <hr/> <p><b>Hersteller (Firma) / Manufacturer (Company):</b></p> <p><b>Projektname / Project name:</b></p> <p><b>Fabrikat / Brand:</b></p> <p><b>Typ / Type:</b></p> <p><b>Installationsort / Installation place:</b></p> <p><b>Projektverantwortlicher / Project responsible person:</b></p> <p><b>Teilebesonderheit / Part especialness:</b></p> <hr/> <p><b>Erstellt am/ Created on:</b> 02.04.2014      <b>von / by</b></p> <p><b>Verändert am / Modified on:</b> 02.04.2014      <b>Anzahl der Seiten / Nr. of pages:</b> 9</p> <hr/> <table border="1" style="width: 100%; border-collapse: collapse;"> <tr> <td style="width: 25%;">Datum/Date:</td> <td style="width: 25%;">02.04.2014</td> <td style="width: 25%;">Schaltplan / Circuit Diagram</td> <td style="width: 25%;">Titel- / Deckblatt</td> </tr> <tr> <td>Bearb./Name:</td> <td></td> <td></td> <td></td> </tr> <tr> <td>Gepr./Checked:</td> <td></td> <td></td> <td></td> </tr> <tr> <td></td> <td></td> <td></td> <td style="text-align: right;">Blatt/Page: 1</td> </tr> <tr> <td></td> <td></td> <td></td> <td style="text-align: right;">Blatt/Page: 9</td> </tr> </table>										Datum/Date:	02.04.2014	Schaltplan / Circuit Diagram	Titel- / Deckblatt	Bearb./Name:				Gepr./Checked:							Blatt/Page: 1				Blatt/Page: 9
Datum/Date:	02.04.2014	Schaltplan / Circuit Diagram	Titel- / Deckblatt																										
Bearb./Name:																													
Gepr./Checked:																													
			Blatt/Page: 1																										
			Blatt/Page: 9																										



0	1	2	3	4	5	6	7	8	9
<p><b>!! Sicherheitshinweise/ Safety information !!</b></p> <p>Die elektrische Installation darf nur von einer zugelassenen Elektrofachkraft durchgeführt werden./ The electrical installation must be carried out by an accredited electrician</p> <p>Es sind die ortsüblichen Elektro-Versorgungsunternehmen (EVU)-Vorschriften sowie die gerätespezifischen VDE und TÜV Vorschriften einzuhalten. Bei Nichteinhaltung der Vorschriften und Bedienungsanleitungen können Funktionsstörungen mit Folgeschäden und Personengefährdung entstehen. Bei Anschluß von Geräten, Komponenten, Schaltaggregaten sowie Baugruppen mit Schutzleiter entsteht bei Falschanschluß (Vertauschen der Drähte) Lebensgefahr. Örtliche Vorschriften des EVU`s und VDE Bestimmungen beachten. Vor der Inbetriebnahme sind alle Klemmen und Schraubverbindungen zu überprüfen. Die Motorschutzschalter (relais) sind vor der Inbetriebnahme auf ihre richtigen Einstellungen zu prüfen.</p> <p>The usual local power supply company (PSC) regulations, as well as device-specific electrical regulations must be observed. In case of non-compliance with the provisions and the instruction manual it can lead to malfunctions with consequential and personal danger. When connecting devices, components, assemblies and circuit boards with protective conductor danger arises in case of faulty wiring. Before the operation, check all clamps and threaded connections. The motor protection switch (relay) must be checked for their correct settings before use.</p>									
<p>Zur Kenntnisnahme:</p> <p>Der Schaltplan ist integraler Bestandteil des Schaltschranks. Es ist unbefugten Personen untersagt, Veränderungen im Schaltplan sowie in der Verdrahtung vorzunehmen. Bei Zuwiderhandlung erlischt unsere Gewährleistung. Die Zeichnungen des Schaltplanes sind urheberrechtlich geschützt. Ohne unsere schriftliche Genehmigung dürfen diese weder verändert, ergänzt, kopiert, noch Dritten zugänglich gemacht werden.</p> <p>For information: The circuit diagram is an integral part of the cabinet. It is forbidden to unauthorized persons, to changes the circuit diagram and the wiring. In case of non-compliance the warranty expires. The drawings of the circuit diagram are subject to copyright. Without our prior written agreement no data must be copied, reproduced, modified or made available to third parties.</p>									
= / 2		Datum/Date: 02.04.2014		Schaltplan / Circuit Diagram Maxi		Sicherheitshinweise/Security information		13E12602_GB	
		Bearb./Name:						Blatt/Page: 3	
		Gepr./Checked:						Blatt/Page: 9	

0	1	2	3	4	5	6	7	8	9
<b>Aderfarben/Wire colors:</b>									
<b>Farbe/Colour:</b>	<b>Deutsch</b>	<b>English</b>							
BK	Schwarz	Black							
BN	Braun	Brown							
GR	Grau	Grey							
GN/YE	Grün/Gelb	Green/Yellow							
BU	Blau	Blue							
WH	Weiss	White							
RD	Rot	Red							
VT	Violett	Purple							
PK	Rosa	Pink							
OG	Orange	Orange							
TR	Transparent	Transparent							
BG	Beige	Beige							
<b>VORSICHERUNG/ Pre fuse Protection</b>									
<b>VERSORGUNGSPANNUNG/ Supply voltage</b>	<b>MOTORLEISTUNG/ Motor power</b>	<b>VORABSICHERUNG/ Pre fuse Protection</b>	<b>ZULEITUNG/ Supply cable</b>						
1x110V / 50 Hz	1,1 kW	Leitungsschutzschalter 20 A / Kat. C Circuit breaker 20A / Cat. C	4 (5) x 2,5 mm <sup>2</sup>						
1x110V / 60 Hz	1,3 kW	Leitungsschutzschalter 20 A / Kat. C Circuit breaker 20A / Cat. C	4 (5) x 2,5 mm <sup>2</sup>						
1x230V / 50 Hz	1,1 kW	Leitungsschutzschalter 16 A / Kat. C Circuit breaker 16A / Cat. C	4 (5) x 1,5 mm <sup>2</sup>						
1x230V / 60 Hz	1,1 kW	Leitungsschutzschalter 16 A / Kat. C Circuit breaker 16A / Cat. C	4 (5) x 1,5 mm <sup>2</sup>						
3x400V / 50 Hz	1,1 kW	Leitungsschutzschalter 16 A / Kat. C Circuit breaker 16A / Cat. C	4 (5) x 1,5 mm <sup>2</sup>						
3x460V / 60 Hz	1,3 kW	Leitungsschutzschalter 16 A / Kat. C Circuit breaker 16A / Cat. C	4 (5) x 1,5 mm <sup>2</sup>						
<b>Schalplan / Circuit Diagram Maxi</b>									
Datum/Date: 02.04.2014		Elektrische daten/electrical data						Blatt/Page: 4	
Bearb./Name:								Blatt/Page: 9	
Gepr./Checked:								Blatt/Page: 9	

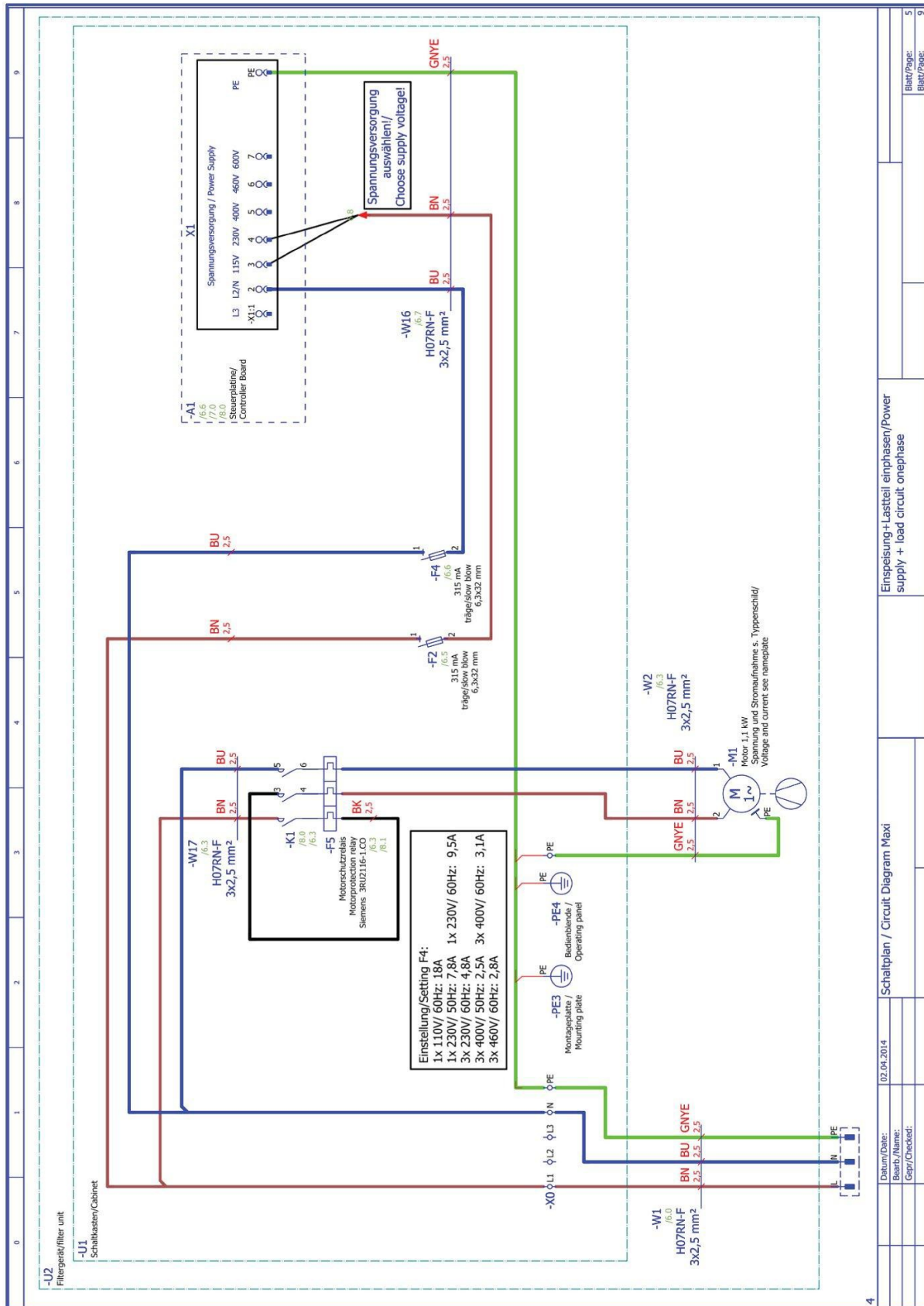

Einspeisung + Lastteil einphasen/Power supply + load circuit one phase		Blatt/Page: 5
Schaltplan / Circuit Diagram Maxi		Blatt/Page: 9
Datum/Date: 02.04.2014		
Bearb./Name:		
Gepr./Checked:		



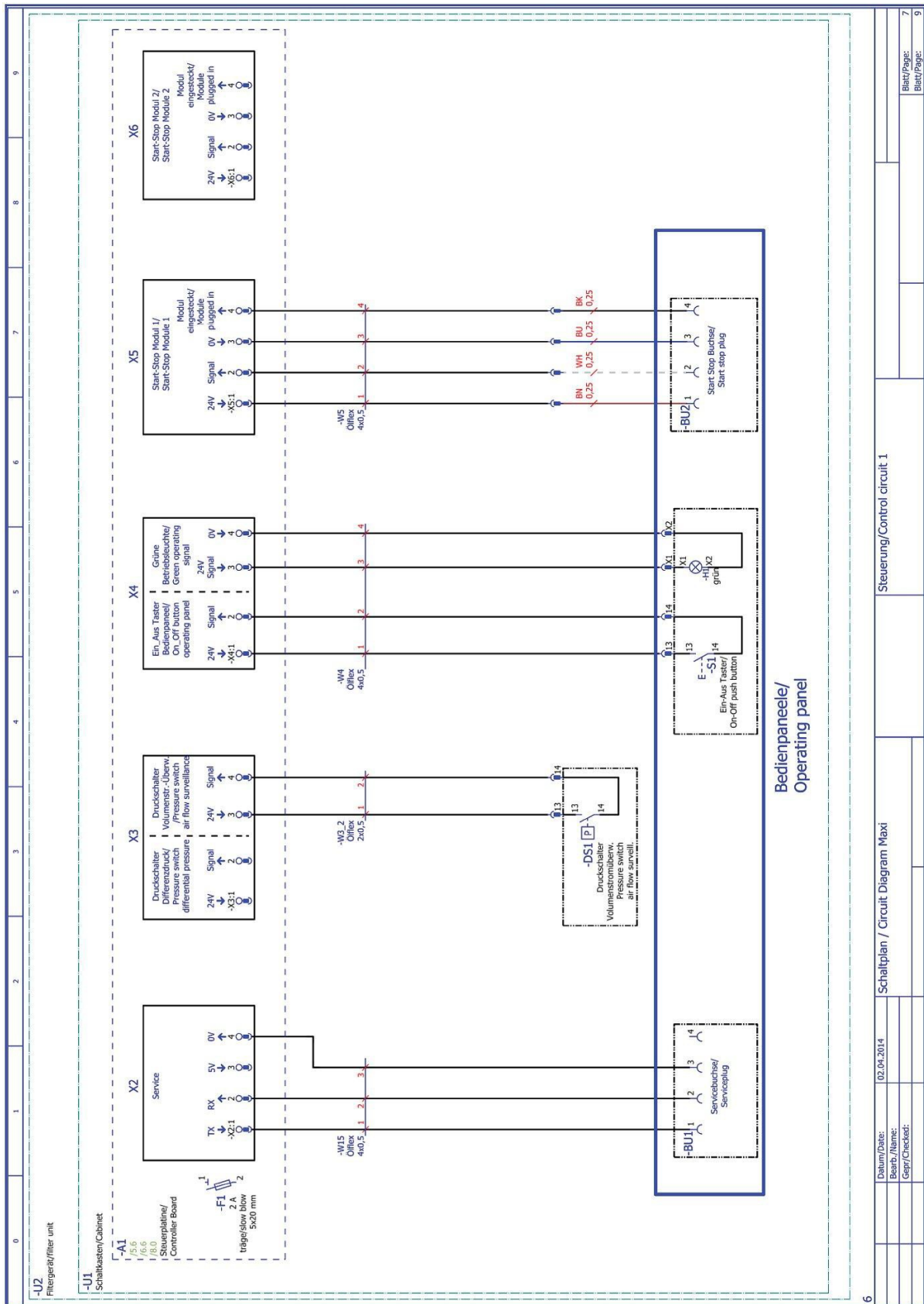

6		Schaltplan / Circuit Diagram Maxi		Steuerung/Control circuit 1		Blatt/Page: 7	
Datum/Date: 02.04.2014		Bearb./Name:		Gepr./Checked:		Blatt/Page: 9	



0		1		2		3		4		5		6		7		8		9	
F01_001 - DE_EN																			
Artikelstückliste/Parts list																			
Betriebsmittelkennzeichen/device tag	Menge/quantity	Artikelnummer article description		Typnummer/item number		Lieferant/Supplier		Hersteller - Artikelnummer/supplier Article nr.											
-A1	0																		
-A1-F1	4	Steuerung Maxi ab 09.2013		3604583		Kemper		KEM Steuerplatine PMI MF											
-DS1	1	Feinsicherung ZA Träggl/slow blow		3601961		TEG		TEG ZA_T											
-F2	2	3601961 / Differenzdruckschalter 50 mbar		3601558		Huba		HUB 604 9500000											
-F3	1	Trennhebel Sicherungsklemme		3601558		PHONIX		PHO 3004171											
-F4	1	Trennhebel Sicherungsklemme		3601558		PHONIX		PHO 3004171											
-F5	2	Motorschutzrelais		3604091		SIEMEN		SIE 3RU2116-1CO											
-H1	1	LED-Lampe / UC24V / grün		360091		SIEMEN		SIE 3SB3901-1TB											
-H2	1	LED-Lampe / UC24V / gelb		3601311		SIEMEN		SIE 3SB3901-1RB											
-H3	1	Hupe 24VDC / Pulse 0,8s - 1,2s		3604125		BURKLIN		REILED_SW_GU5.3											
-H4	1	LED-Strahler GU5.3, 5W, 12V AC DC		3604125		REI		REILED_SW_GU5.3											
-H5	1	LED-Strahler GU5.3, 5W, 12V AC DC		1186907		SIE		SIE 3RT2016-2FB41											
-K1	2	SCHUETZ AC-3, 4KW/400V, 1S, AC 24V, 50/60 HZ				AC		MOT.1,1kW dreiphasen											
-M1	1	Motor 1,1 kW dreiphasen/dreiphasen				AC		VOE.W37721											
-M2	1	Motor 1,1 kW dreiphasen/dreiphasen				AC		SCH.RRT1LR											
-R1	1	Potentiometer 10K 0,2 W		1186920		ARCOELECTRIC		FIR.K03466095A											
-S1	1	Taster mit Ringbeleuchtung		3604188		Firelect		PCE.015-6											
-S3	1	Temperaturschalter		3600143		PCE													
-X1	1	CEE-Stecker																	

Datum/Date:		03.04.2014		Schaltplan / Circuit Diagram Maxi		Artikelstückliste :				Blatt/Page:		9	
Bearb./Name:										Blatt/Page:		9	
Gepr./Checked:										Blatt/Page:		9	

## 9.5 Maßblatt des Filtergeräts



Abbildung 7, Maßblatt des Filtergeräts



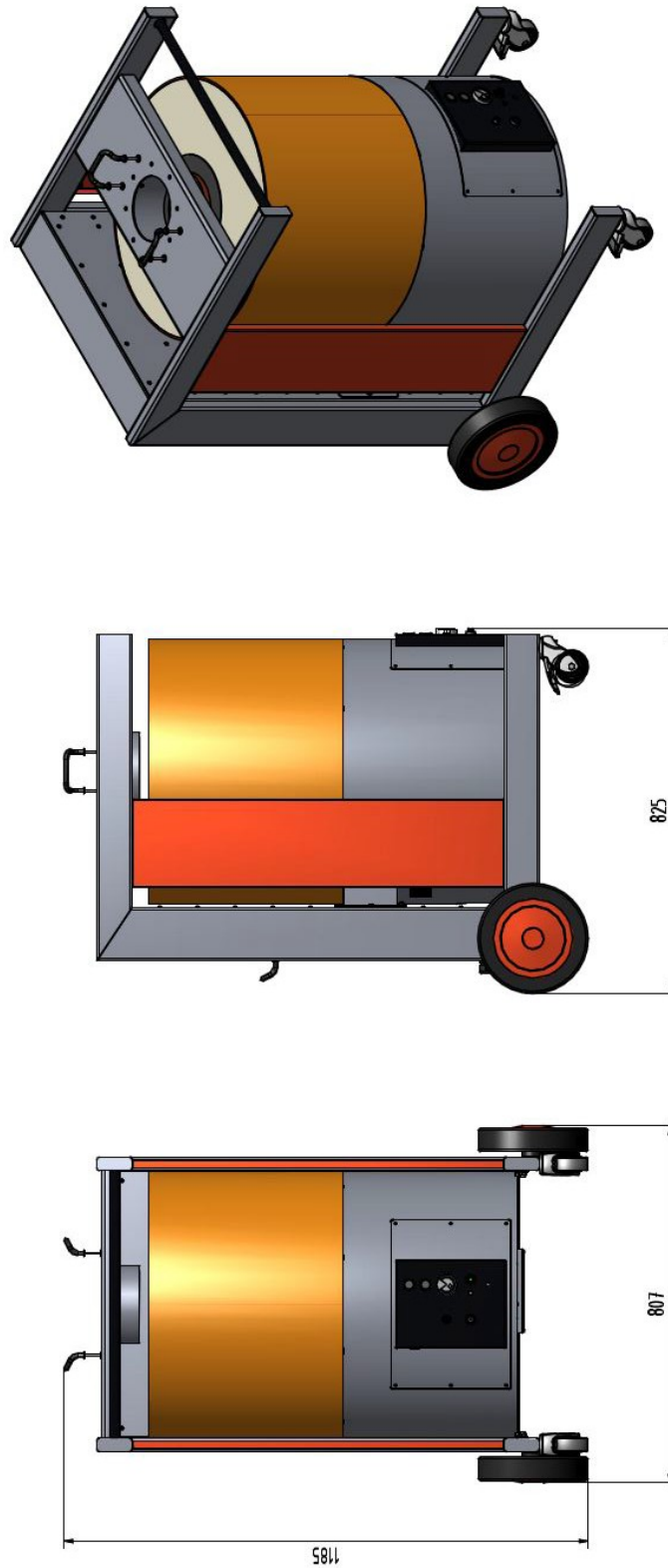

**Stürmer**  
WELT DER  
MASCHINEN

**Stürmer Maschinen GmbH**  
Dr.-Robert-Pfleger-Straße 26  
D-96103 Hallstadt  
+49 951 96 555 - 0  
info@stuermer-maschinen.de  
www.stuermer-maschinen.de

